



Wytyczne do montażu
STAG 400 DPI

HNS (EB2ADTS)

1.2 THP/PureTech, 131 KM, 96 kW
Toyota ProAce City 2020

LES (D12XHT)

1.2 Turbo 131 KM, 96 kW
Opel Grandland X 2019

Model sterownika STAG	STAG 400.4 DPI model B2
Kod kalibracyjny w AcStag	PSA EB2ADT (1.2 PT)
Rewizja dokumentu	Rev. 47



AC S.A.

15-182 Białystok, ul. 42 Pułku Piechoty 50
tel. +48 85 743 81 00, fax +48 85 653 93 83
www.ac.com.pl | info@ac.com.pl

Należy montować wyłącznie wtryskiwacze i reduktory produkcji AC – R01/R02, W02/W03.

Silnik obsługiwany przez model sterownika dostępny w wykazie na stronie [www](http://www.ac.com.pl):

<http://www.ac.com.pl/pl-warsztat-kody-silnikow>

1. Montaż dysz wtryskiwaczy gazowych.

Należy wykonać nawierty pod dysze wtryskiwaczy gazowych wg wzoru na zdjęciach poglądowych..

Sugerowane użycie komponentów:

- wtryskiwacze AC W03 2,2mm
- reduktor AC R02

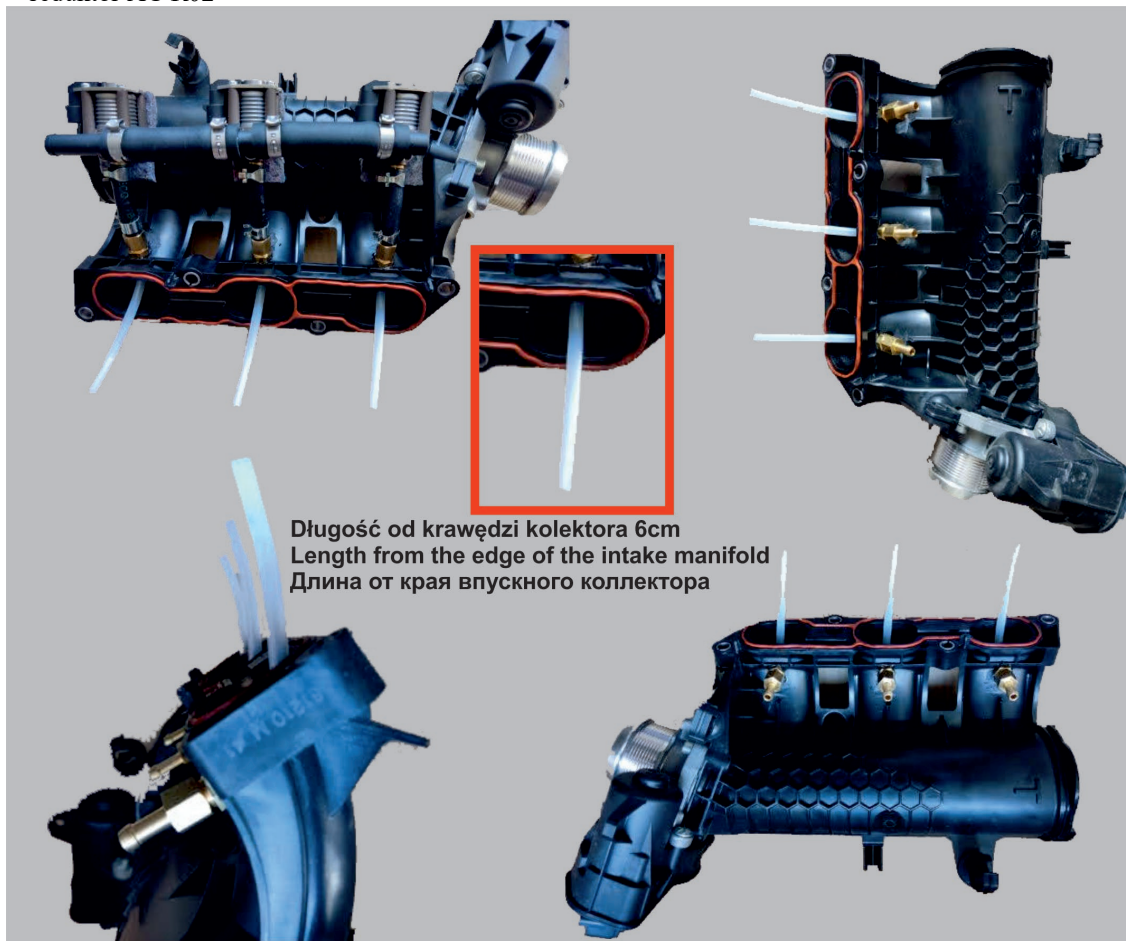

2. Sposób wykonania emulacji wtryskiwaczy benzynowych.

Kolor przewodu STAG	Opis podłączenia	Kolor przewodu wtryskiwacza benzynowego i pin sterownika ECU
Żółty	Wtryskiwacz benzynowy I – do wtryskiwacza	PIN 67 A
Żółto-szary	Wtryskiwacz benzynowy I – od ECU samochodu	Szary
Zielony	Wtryskiwacz benzynowy II – do wtryskiwacza	PIN 46 A
Zielono-szary	Wtryskiwacz benzynowy II – od ECU samochodu	Niebieski
Czerwony	Wtryskiwacz benzynowy III – do wtryskiwacza	PIN 25 A
Czerwono-szary	Wtryskiwacz benzynowy III – od ECU samochodu	Szary
Niebieski	Wtryskiwacz benzynowy IV – do wtryskiwacza	Nie podłączono
Niebiesko-szary	Wtryskiwacz benzynowy IV – od ECU samochodu	

Rozrzęd
Timing gear
Сроки передач

3 2 1

Skrzynia biegów
Transmission
коробка передачТран

3. Sposób wykonania emulacji czujnika ciśnienia paliwa

Kolor przewodu STAG	Opis podłączenia	Kolor przewodu czujnika ciśnienia i nr pin w sterowniku ECU
Żółty	Do czujnika ciśnienia	PIN 51A Zielony
Zielony	Do sterownika ECU	

4. Podłączenia dedykowane

4.1 Podłączenie komunikacji OBD

Protokół transmisji ISO-15765.
Podłączenie wiązki OBD sterownika STAG 400 do złącza ECU pojazdu (tabela).

Kolor przewodu STAG	Złącze OBD
Czarny	6 Niebiesko - biały
Żółto-czarny	14 Szaro - biały

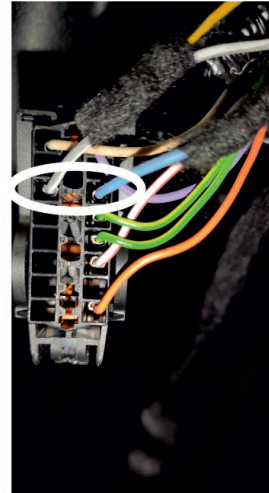

4.2. Podłączenia standardowe

Kolor przewodu STAG	Podłączenie	Kolor przewodu i nr pin w sterowniku ECU
Brazowy	Obroty (wałek rozrządu)	PIN 72A Niebiesko - biały
Czerwono-czarny	Stacyjka	 zpiecznik F10 (komora silnika)

5. Informacje pomocnicze.

5.1. Umieszczenie sterownika benzynowego oraz elementy instalacji gazowej

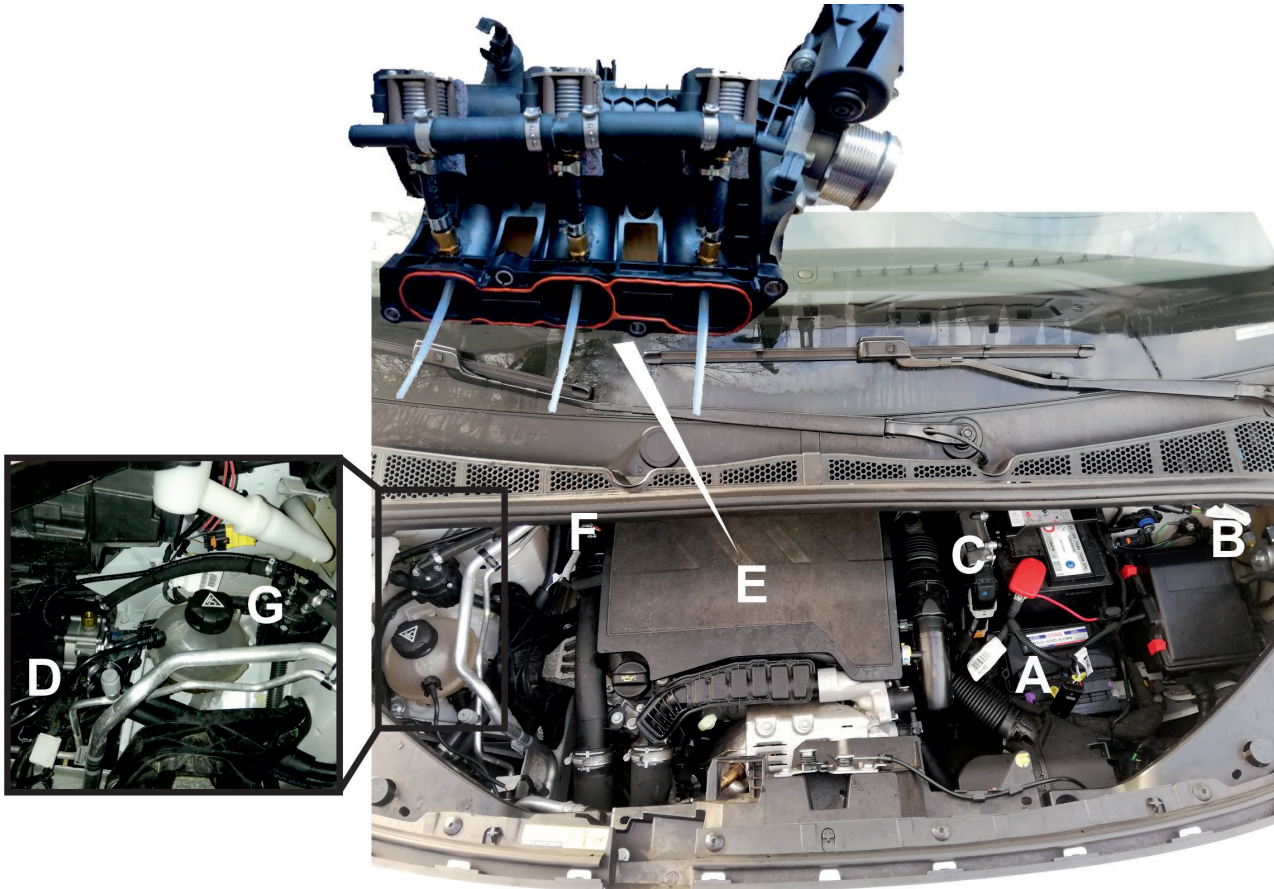

A	STAG 400 DPI	STAG 400 DPI	STAG 400 DPI
B	Elektrozawór	Electrovalve	Электродвигатель
C	ECU	ECU	ЭКУ
D	Reduktor	Reducer	Редуктор
E	Wtryskiwacze	Injectors	инжекторы
F	Czujnik ciśnienia	Pressure sensor	датчик давления
G	Filtr gazu	Gas filter	газовый фильтр

5.2. Widok złącza

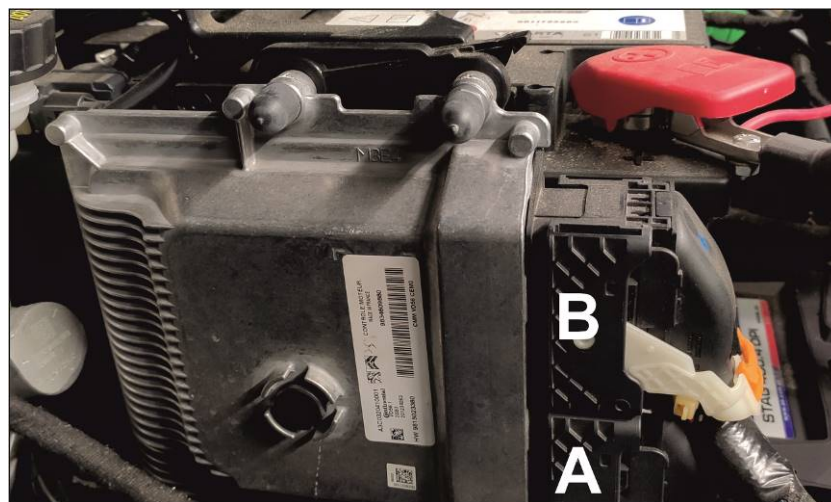
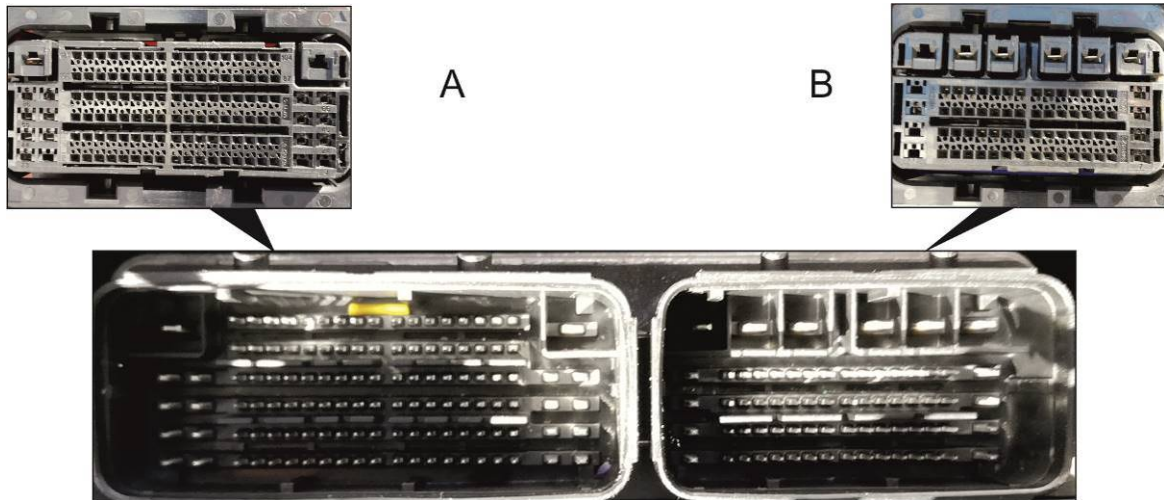

5.1. Podłączenie FLE

- Toyota ProAce

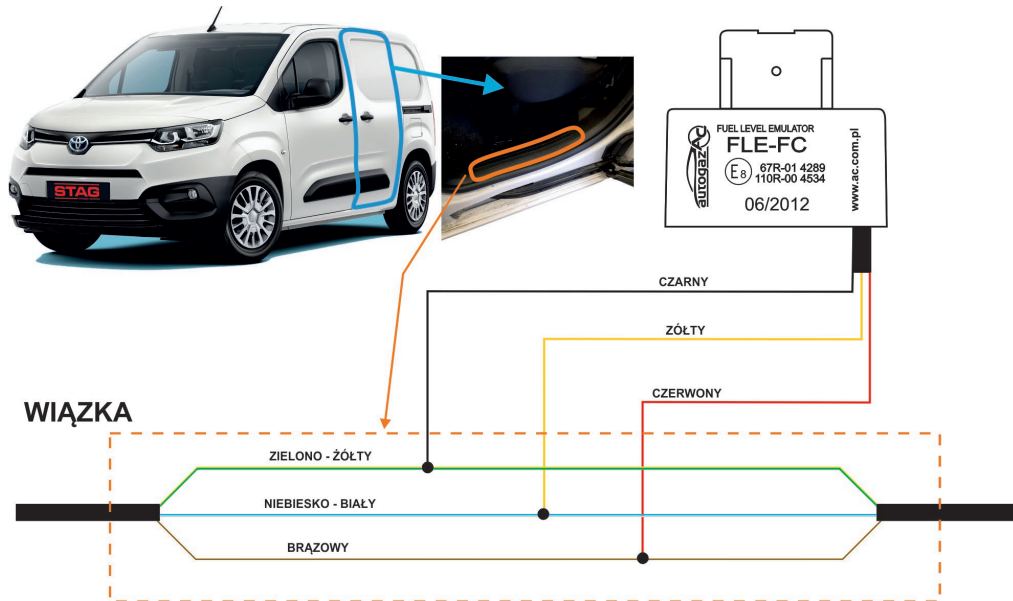

- Opel Grandland X

Podłączenie z tyłu auta w progu z lewej strony (wtyczka pod tylną kanapą).

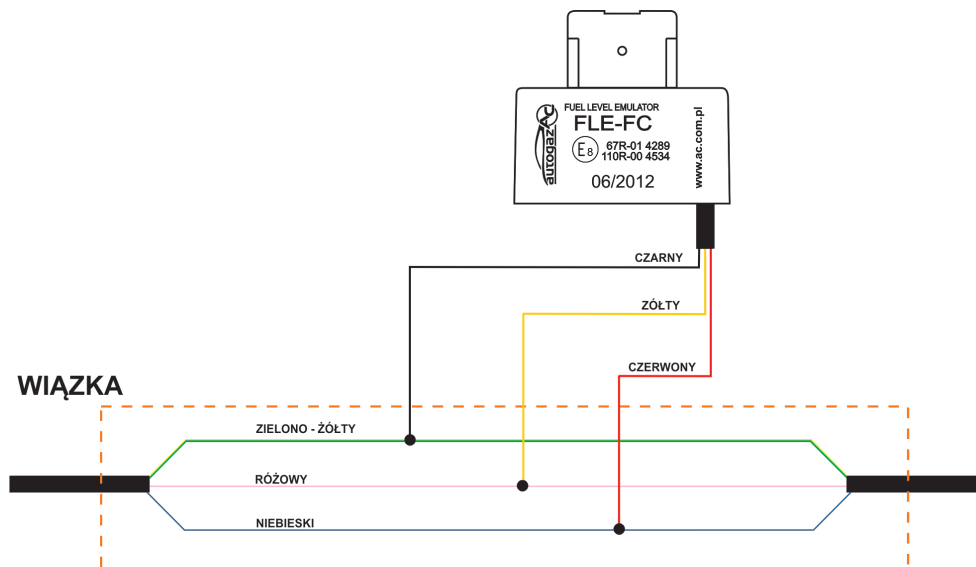
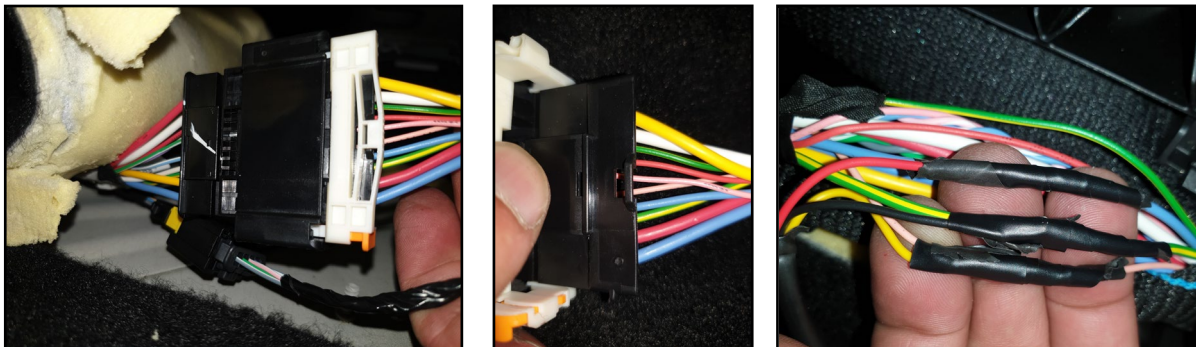

EAC



Guidelines regarding installation **STAG 400 DPI**

HNS (EB2ADTS)

1.2 THP/PureTech, 131 KM, 96 kW
Toyota ProAce City 2020

LES (D12XHT)

1.2 Turbo 131 KM, 96 kW
Opel Grandland X 2019

STAG controller model	STAG 400.4 DPI model B2
AcStag calibration code	PSA EB2ADT (1.2 PT)
Document revision	Rev. 47



AC S.A.

15-182 Białystok, ul. 42 Pułku Piechoty 50
tel. +48 85 743 81 00, fax +48 85 653 93 83
www.ac.com.pl | info@ac.com.pl

Should be installed only injectors and reducers manufactured by AC R01/R02, W02/W03.
 Engine code supported by the controller model(A1,A2,B1,B2). The list available on the AC website
<http://www.ac.com.pl/en-services-zone-400dpi>

1. Installation of LPG injector nozzles.

Boreholes of injector nozzles must be drilled as shown in the pictures. Suggested use of gas system components:

- injectors AC W03 2,2 mm
- reducer AC R02

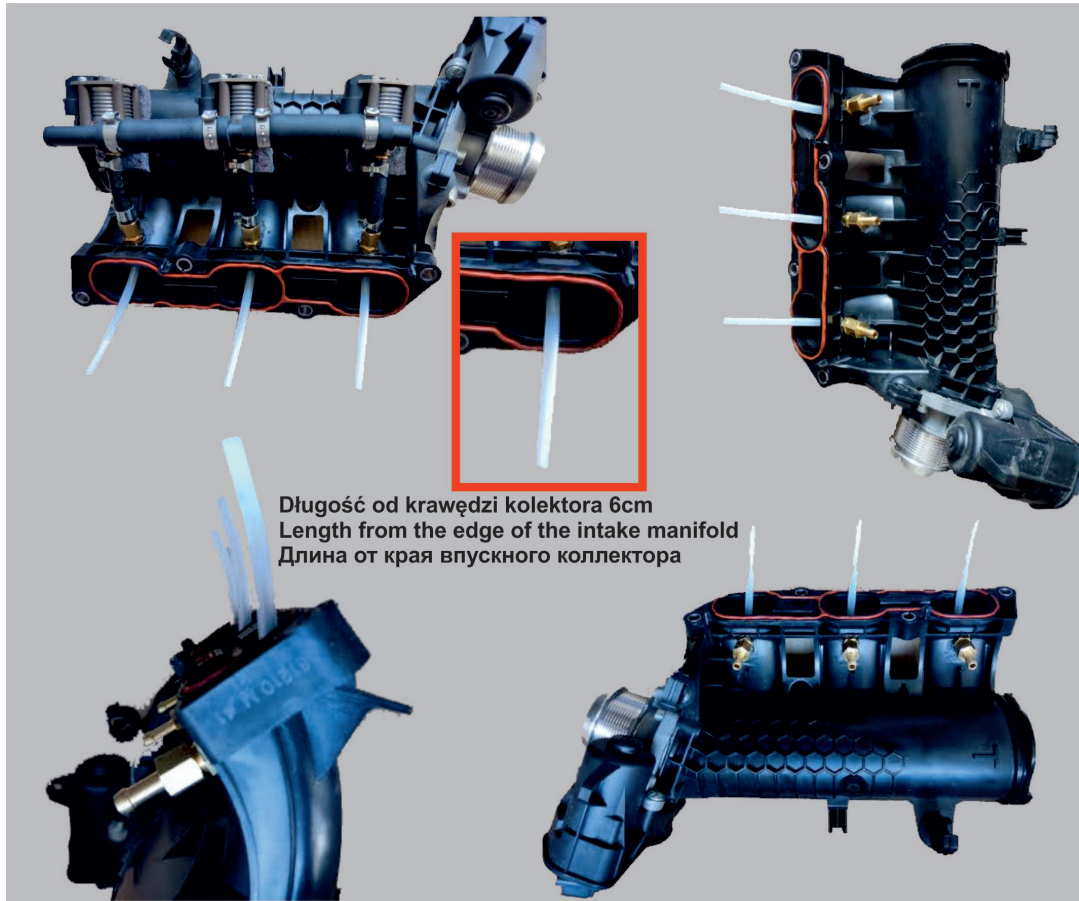

2. Petrol injector emulation method

STAG wire colour	Connection description	Colour of petrol injector wire and ECU controller pin
Yellow	Petrol injector I - to the injector	PIN 67A Grey
Yellow-grey	Petrol injector I - from vehicle ECU	
Green	Petrol injector II - to the injector	PIN 46A Blue
Green-grey	Petrol injector II - from vehicle ECU	
Red	Petrol injector III - to the injector	PIN 25A Grey
Red-grey	Petrol injector III - from vehicle ECU	
Blue	Petrol injector IV - to the injector	Not connected
Blue-grey	Petrol injector IV - from vehicle ECU	

Rozrząd
Timing gear
Сроки передач

3 2 1

Skrzynia biegów
Transmission
коробка передачТран

3. Fuel pressure sensor emulation method

STAG wire colour	Connection description	Colour of pressure sensor and ECU controller pin
Yellow	To the pressure sensor	PIN 51A Green
Green	To the ECU controller	

4. Dedicated connections

4.1 OBD communication connection

Transmission protocol ISO-15765.
Connection of the OBD harness of STAG 400 controller to the vehicle's ECU connection (see the table)

STAG wire colour	OBD connector
Black	6 Blue-white
Yellow-black	14 Grey-white

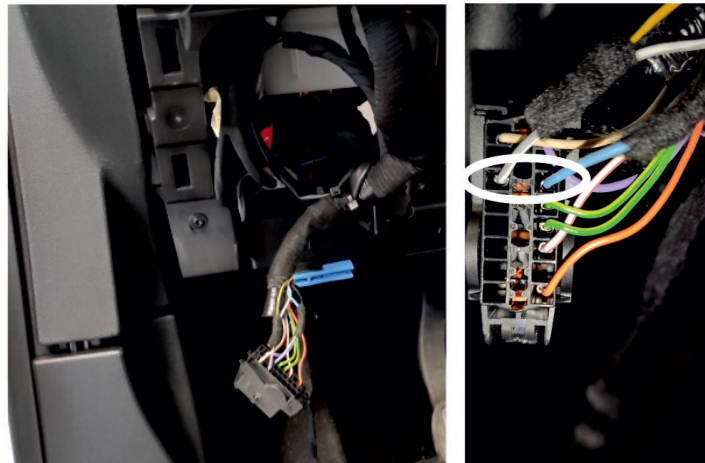

4.2. Standard connections

STAG wire colour	Connection	ECU wire colour and PIN number
Brown	RPM (camshaft)	PIN 72A Blue-white
Red-black	Ignition switch	<p>Fuse F10</p> 

5. Additional information.
5.1. Location of the gas system components.

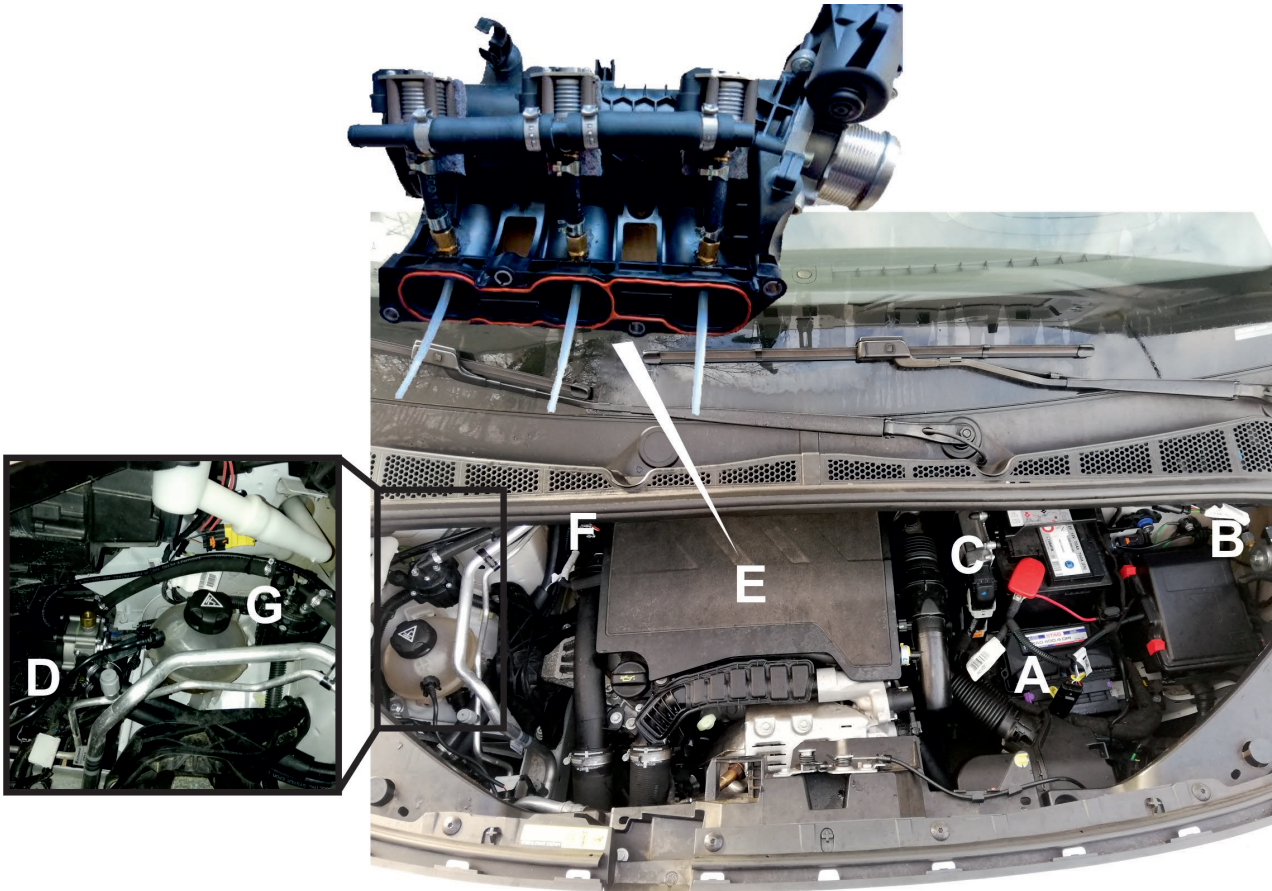

A	STAG 400 DPI	STAG 400 DPI	STAG 400 DPI
B	Elektrozawór	Electrovalve	Электродклапан
C	ECU	ECU	ЭКЮ
D	Reduktor	Reducer	Редуктор
E	Wtryskiwacze	Injectors	инжекторы
F	Czujnik ciśnienia	Pressure sensor	датчик давления
G	Filtr gazu	Gas filter	газовый фильтр

5.2. Connector view

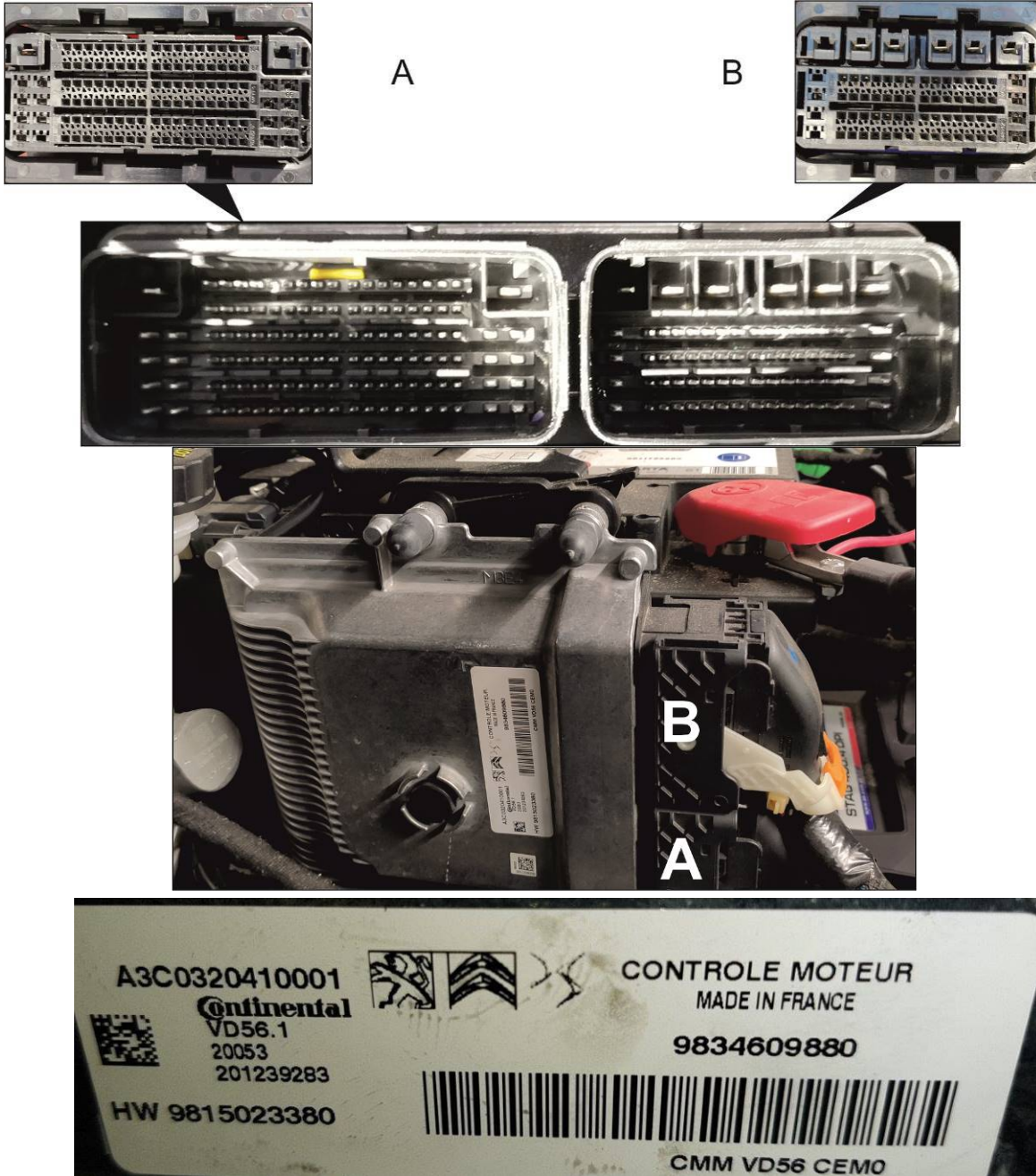

5.3. FLE connection

- Toyota ProAce

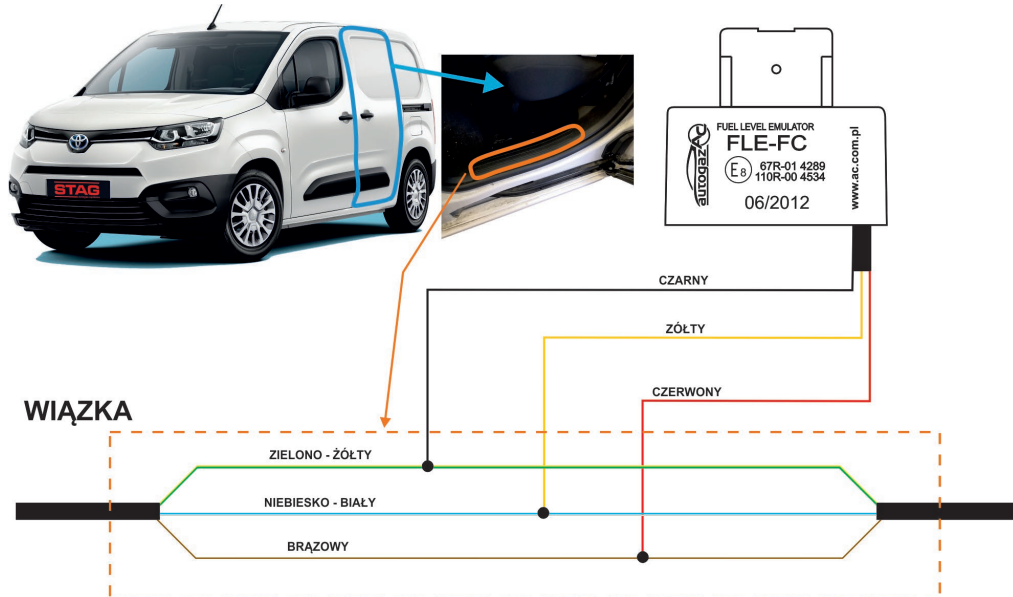

- Opel Grandland X

Podłączenie z tyłu auta w progu z lewej strony (wtyczka pod tylną kanapą).

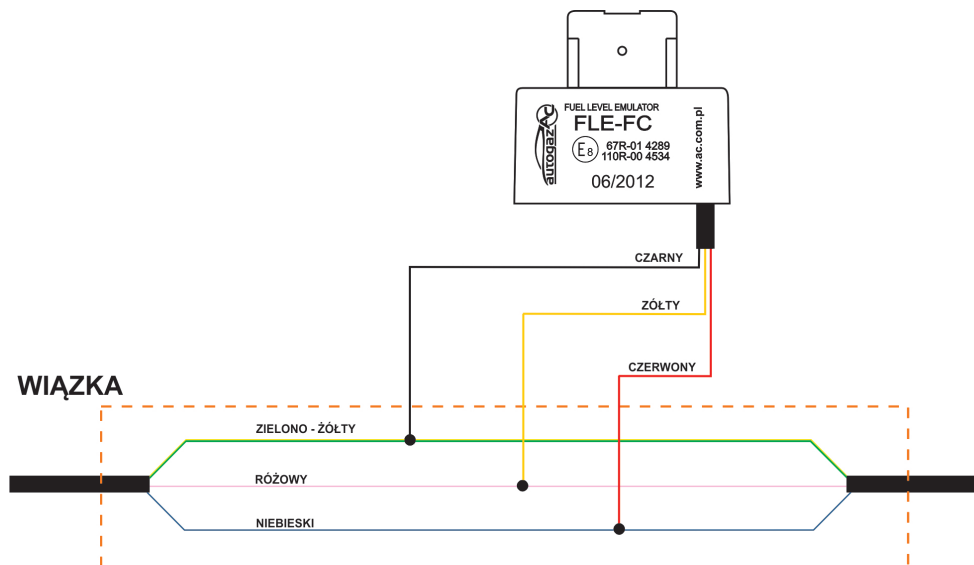
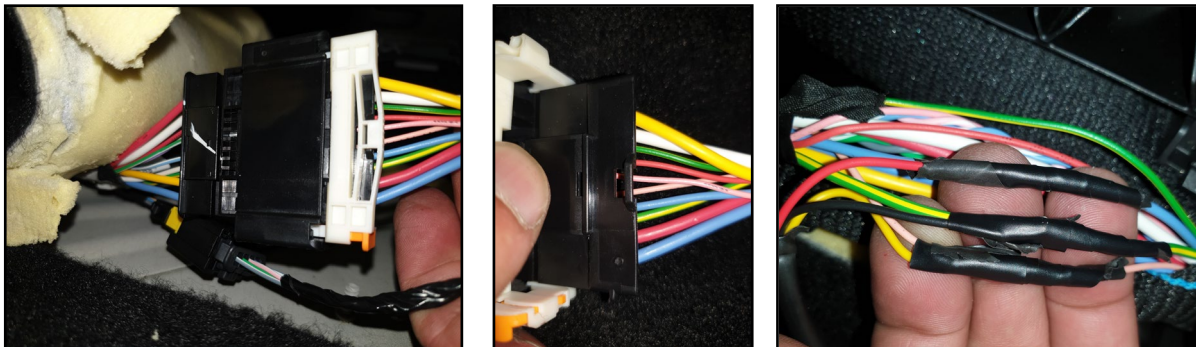

EAC



**Указания по монтажу
STAG 400 DPI**

HNS (EB2ADTS)
1.2 THP/PureTech, 131 KM, 96 kW
Toyota ProAce City 2020

LES (D12XHT)
1.2 Turbo 131 KM, 96 kW
Opel Grandland X 2019

Модель контроллера STAG	STAG 400.4 DPI model B2
Калибровочный код в AcStag	PSA EB2ADT (1.2 PT)
Редакция документа	Rev. 47



AC S.A.
15-182 Białystok, ul. 42 Pułku Piechoty 50
tel. +48 85 743 81 00, fax +48 85 653 93 83
www.ac.com.pl | info@ac.com.pl

Исключительно надо монтировать инжекторы и редукторы производства AC- R01/R02, W02/W03
 Двигатель, поддерживаемый моделью контроллера, доступен в списке на веб-сайте
<http://www.ac.com.pl/ru-serwisy-stag400DP/>

1. Монтаж сопел газовых форсунок.

Подготовьте отверстия под форсунок, как представлено на рисунке. Предлагаемое использование компонентов газовой установки :

- инжекторы AC W03 2,2mm
- Редуктор AC R02

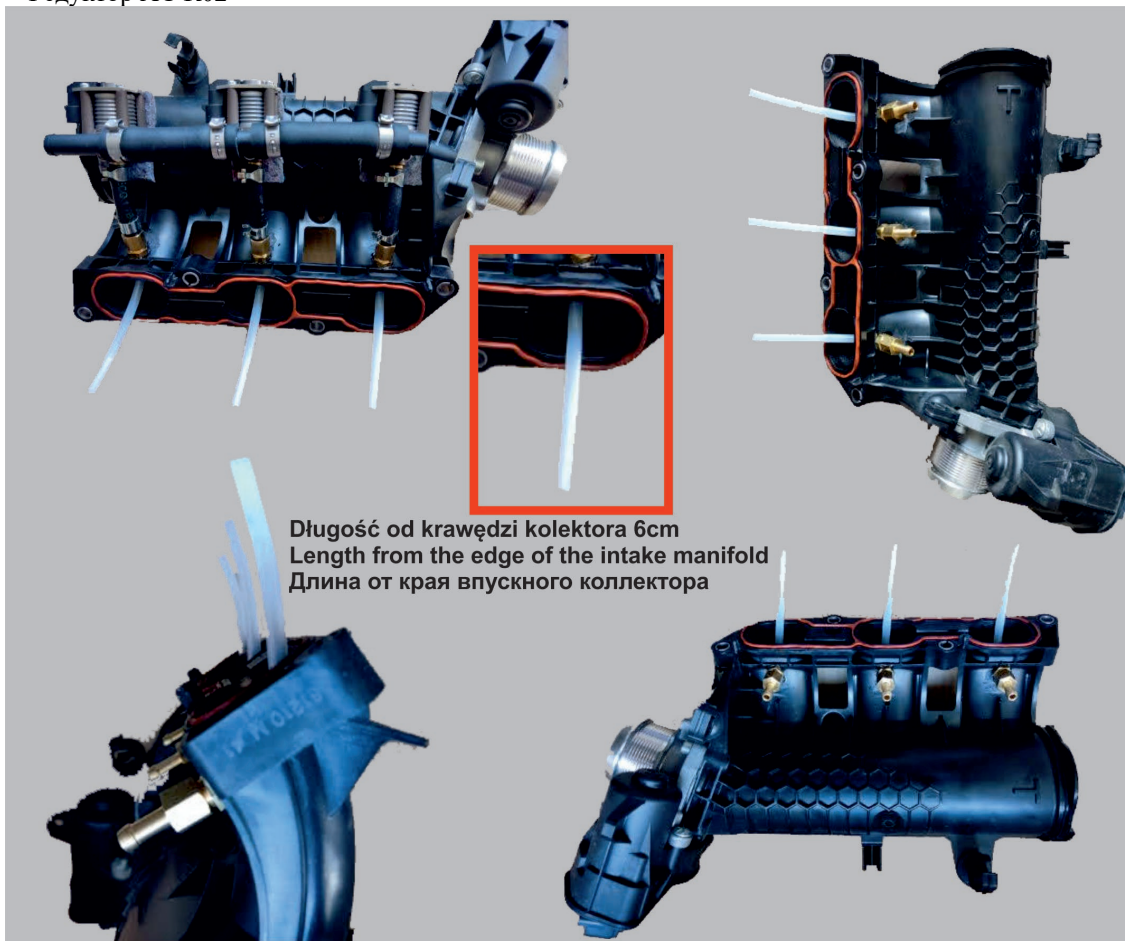

2. Эмуляция бензиновых форсунок.

Цвет провода STAG		Описание подсоединения	Контакт контроллера бензиновых форсунок и цвет провода	
Желтый		Бензиновый инжектор I- к инжектору	PIN 67A	
Желто-черный		Бензиновый инжектор I- к ECU автомобиля	Черный	
Зеленый		Бензиновый инжектор II- к инжектору	PIN 46A	
Зелено-черный		Бензиновый инжектор II- к ECU автомобиля	Синий	
Красный		Бензиновый инжектор III- к инжектору	PIN 25A	
Красно-черный		Бензиновый инжектор III - к ECU автомобиля	Черный	
Синий		Бензиновый инжектор IV - к инжектору	Не подключен	
Сине-черный		Бензиновый инжектор IV - к ECU автомобиля		

Rozrząd
Timing gear
Сроки передач

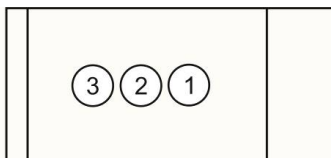

Skrzynia biegów
Transmission
коробка передач/Тран

3. Эмуляция датчика давления топлива.

Цвет провода STAG	Описание подключения	Цвет провода датчика давления и № pin контроллера ЭБУ
Желтый	К датчику давления	PIN 51A Зеленый
Зеленый	К контроллеру ЭБУ	

4. Выделенные соединения

4.1 Выделенные подключения.

Протокол трансмиссии ISO-15765.
Подсоединение жгута OBD контроллера Stag 400 к разъему ECU автомобиля (таблица)

Цвет провода STAG	№ контакта в разъеме OBD (разъем B)
Черный	6 Сине- белый
Желто-черный	14 Сине- белый

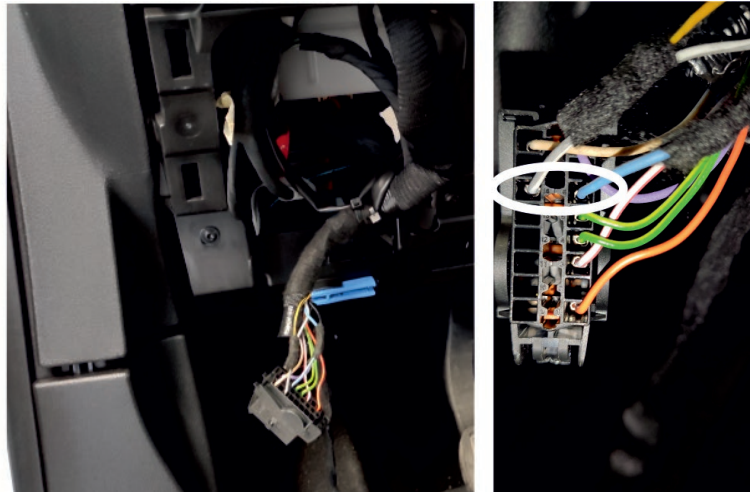

4.2. Стандартные подсоединения

Цвет провода STAG	Подсоединение	Цвет провода ECU и № контакта
Коричневый	Обороты (распределительный вал)	PIN 72A Сине- белый
Красный - черный	выключатель зажигания	Предохранитель F10

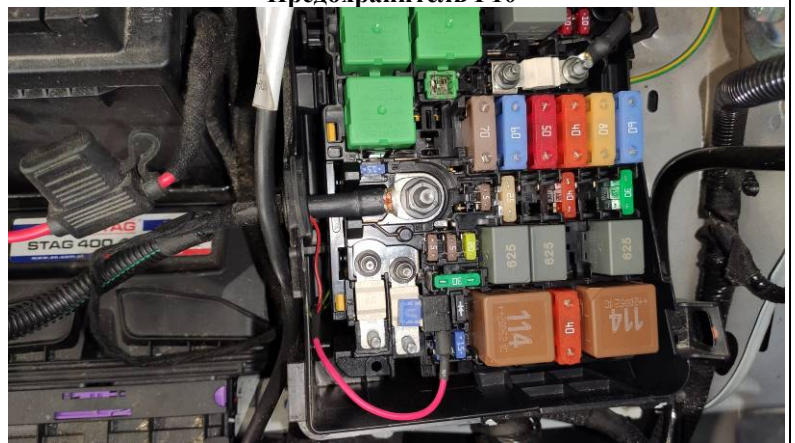

5. Дополнительная информация.

5.1. Расположение контроллера бензина и контроллера STAG 400 DPI

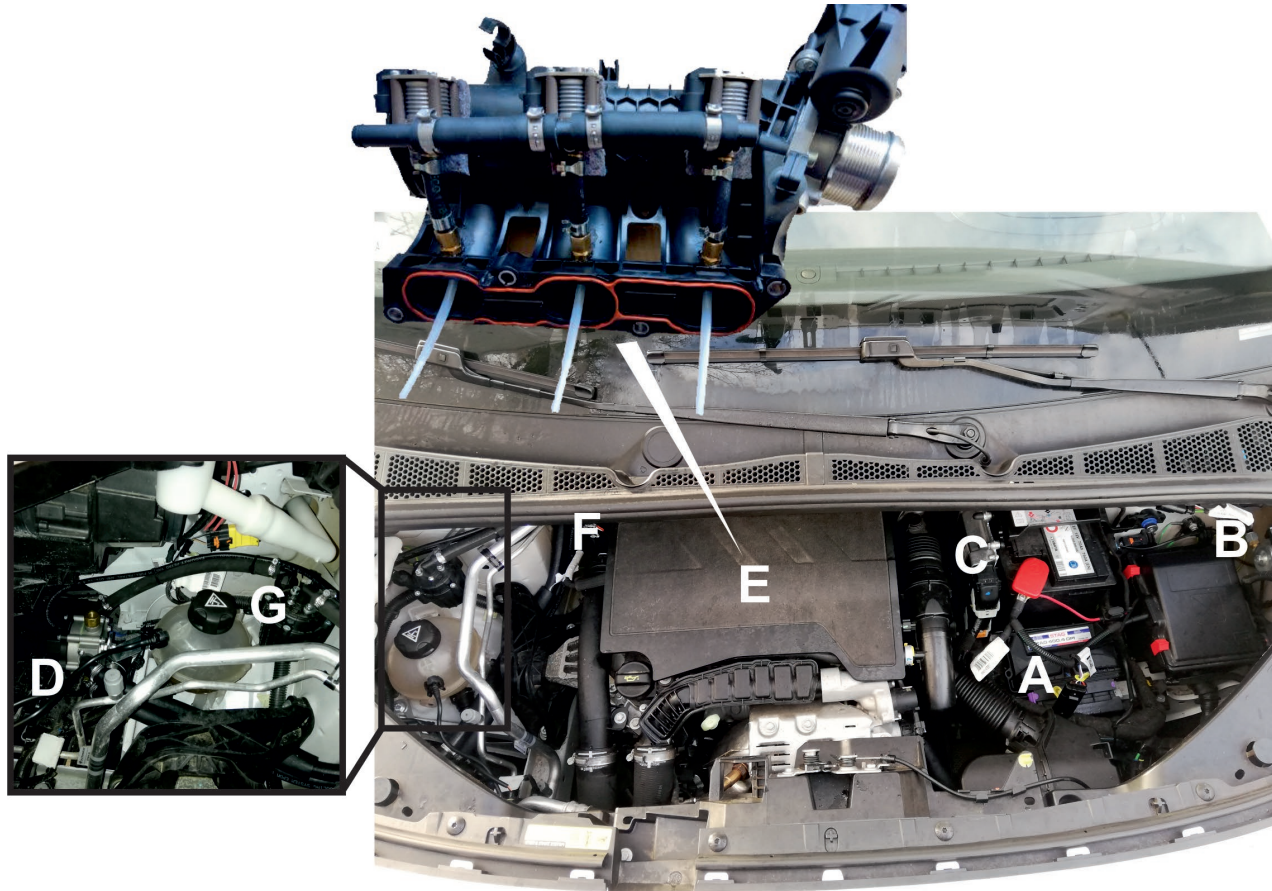

A	STAG 400 DPI	STAG 400 DPI	STAG 400 DPI
B	Elektrozawór	Electrovalve	Электроклапан
C	ECU	ECU	ЭКЮ
D	Reduktor	Reducer	Редуктор
E	Wtryskiwacze	Injectors	инжекторы
F	Czujnik ciśnienia	Pressure sensor	датчик давления
G	Filtr gazu	Gas filter	газовый фильтр

5.2. Вид соединяется

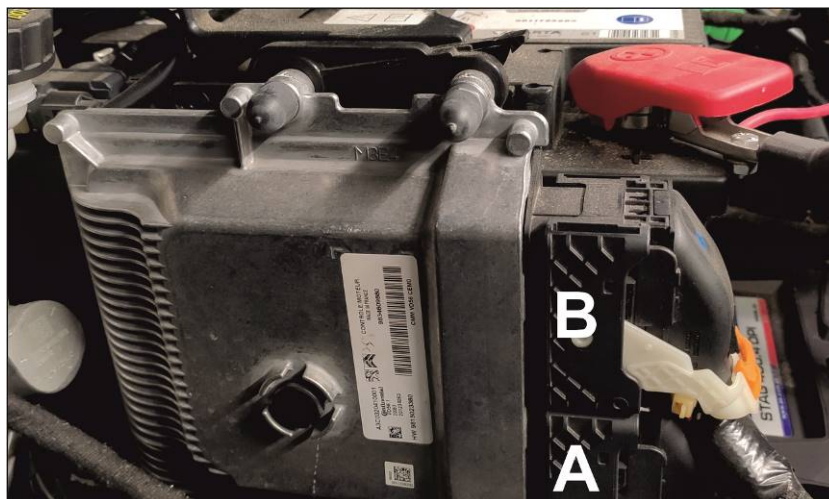
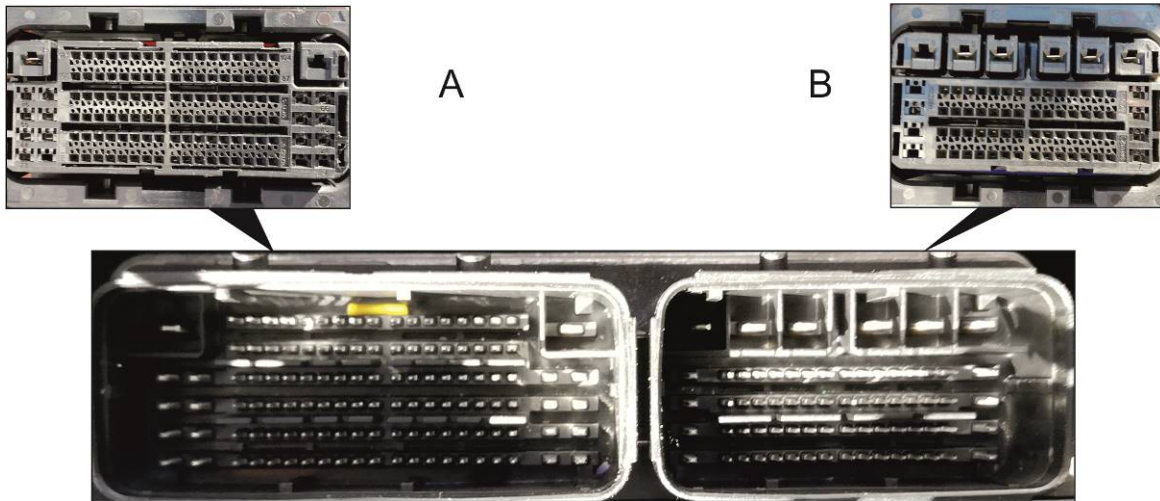

5.3. FLE соединение

- Toyota ProAce

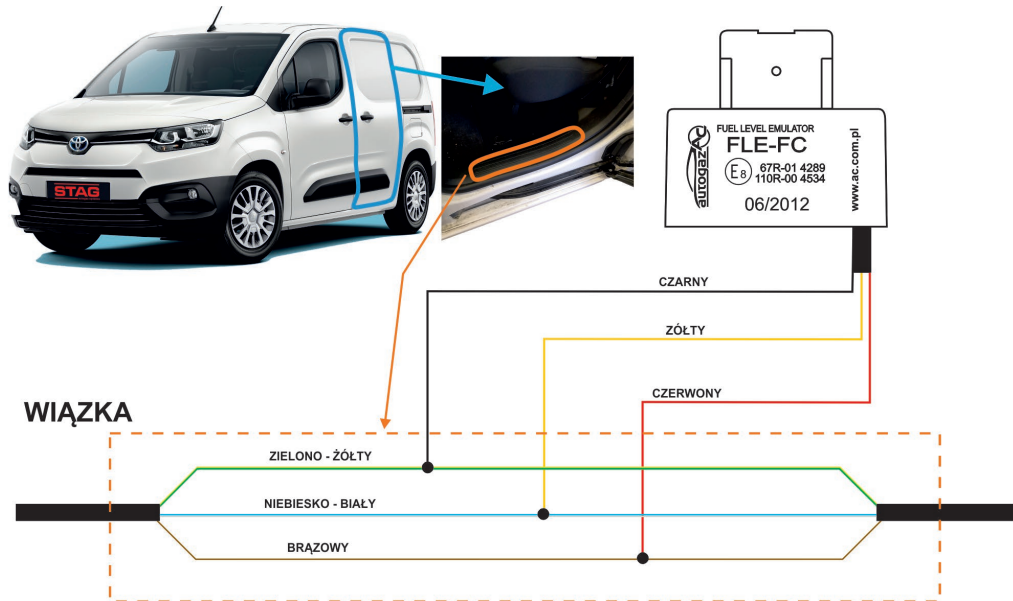

- Opel Grandland X

Подключение в задней части автомобиля в левом пороге (штекер под задним сиденьем).

