



Wytyczne do montażu **STAG 400 DPI**

CJZA

(1.2 TSI, 105KM, 77kW, Seat Leon, 2013r.)

CJZB

(1.2 TSI, 90KM, 63kW, Skoda Octavia, 2013r.)

CJZC

(1.2 TSI, 90KM, 66kW, Skoda Fabia, 2017r.)

CJZD

(1.2 TSI, 110KM, 81kW, Skoda Rapid, 2016r.)

Model sterownika STAG	STAG 400.4 DPI model B2
Kod kalibracyjny w AcStag	VW CJZ/CYVB (1.2 TSI)
Rewizja dokumentu	Rev. 47



AC S.A.

15-182 Białystok, ul. 42 Pułku Piechoty 50
tel. +48 85 743 81 00, fax +48 85 653 93 83
www.ac.com.pl | info@ac.com.pl

Należy montować wyłącznie wtryskiwacze i reduktory produkcji AC – R01/R02, W02/W03.
Silnik obsługiwany przez model sterownika dostępny w wykazie na stronie www:

<http://www.ac.com.pl/pl-warsztat-kody-silnikow>

1. Montaż dysz wtryskiwaczy gazowych.

Nawierty wykonać w miejscach widocznych na zdjęciu.

Zaleca się zastosowanie komponentów instalacji gazowej:

- wtryskiwaczy AC W02 , rozmiar dyszy 2,0mm,
- reduktor AC R02

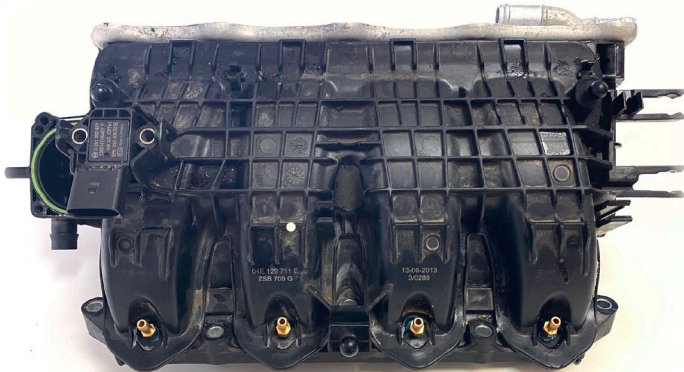
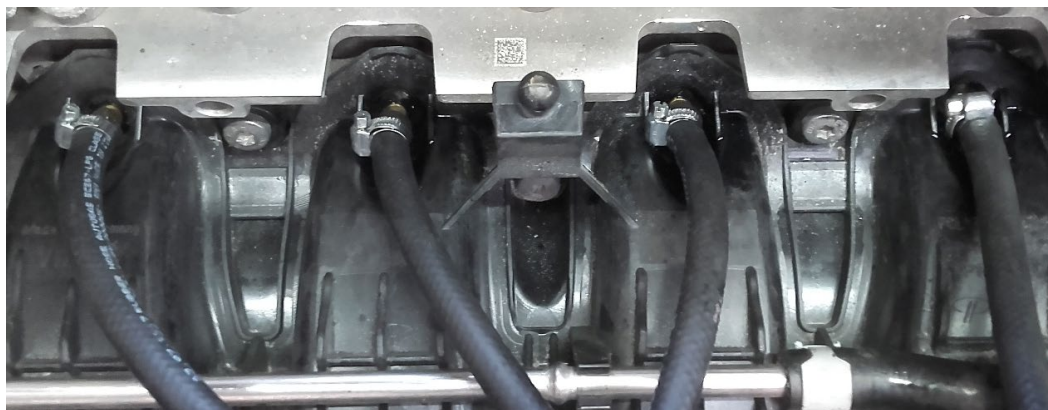

2. Sposób wykonania emulacji wtryskiwaczy benzynowych

Emulację wtryskiwaczy benzynowych wykonać przy sterowniku benzynowym wg tabeli poniżej (**krótkie złącze sterownika**). Jeżeli kolory przewodów nie są zgodne z tabelą, należy kierować się numerami pinów sterownika ECU.

Kolor przewodu STAG	Opis podłączenia	Kolor przewodu wtryskiwacza benzynowego i nr pin sterownika ECU
Żółty	Wtryskiwacz benzynowy I – do wtryskiwacza	Czerwono-czarny PIN-47 A
Żółto-szary	Wtryskiwacz benzynowy I – od ECU samochodu	
Zielony	Wtryskiwacz benzynowy II – do wtryskiwacza	Czerwono-żółty PIN-48 A
Zielono-szary	Wtryskiwacz benzynowy II – od ECU samochodu	
Czerwony	Wtryskiwacz benzynowy III – do wtryskiwacza	Czerwono-fioletowy PIN-32 A
Czerwono-szary	Wtryskiwacz benzynowy III – od ECU samochodu	
Niebieski	Wtryskiwacz benzynowy IV – do wtryskiwacza	Czerwono-niebieski PIN-33 A
Niebiesko-szary	Wtryskiwacz benzynowy IV – od ECU samochodu	

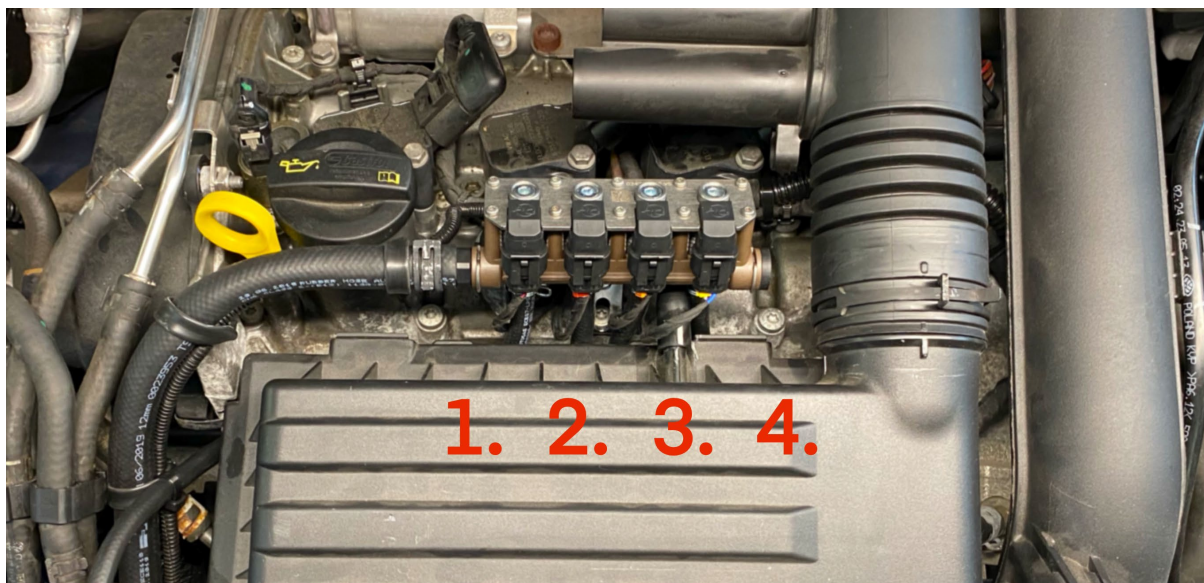

3. Sposób wykonania emulacji czujnika ciśnienia paliwa (krótkie złącze sterownika)

Kolor przewodu STAG	Opis podłączenia	Kolor przewodu czujnika ciśnienia i nr pin sterownika ECU
Żółty	Do czujnika ciśnienia	Czerwono-żółty PIN-10 A
Zielony	Do sterownika ECU	

4. Podłączenia dedykowane

4.1 Podłączenie komunikacji OBD

Kolor przewodu STAG	Nr pin w złączu OBD
Czarny	6
Żółto-czarny	14

4.2 Podłączenia standardowe (krótkie złącze sterownika)

Podłączenie	Kolor przewodu STAG	Kolor przewodu ECU i nr Pin
Obroty (wałek rozrządu)	Brązowy	Brązowo-żółty PIN-21
Stacyjka	Czerwono-czarny	Złącze OBD PIN-1 Czarno-niebieski

UWAGA: Jeżeli kolory przewodów nie są zgodne z tabelą, należy kierować się numerami pinów sterownika ECU.

5. Informacje pomocnicze.

5.1. Widok złącza przewodu sterownika benzynowego od strony sterownika.



CJZD

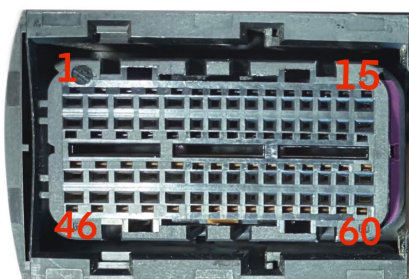
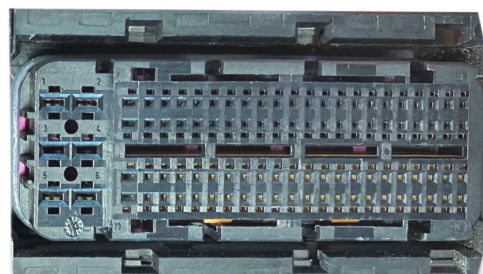

CJZA

A**K**



Guidelines regarding installation **STAG 400 DPI**

CJZA

(1.2 TSI, 105KM, 77kW, Seat Leon, 2013)

CJZB

(1.2TSI, 90KM, 63kW, Skoda Octavia, 2013)

CJZC

(1.2 TSI, 90KM, 66kW, Skoda Fabia, 2017)

CJZD

(1.2 TSI, 110 KM, 81 kW, Skoda Rapid, 2016)

STAG controller model	STAG 400.4 DPI model B2
AcStag calibration code	VW CJZ/CYVB (1.2 TSI)
Document revision	Rev. 47



AC S.A.

15-182 Białystok, ul. 42 Pułku Piechoty 50
tel. +48 85 743 81 00, fax +48 85 653 93 83
www.ac.com.pl | info@ac.com.pl

Should be installed only injectors and reducers manufactured by AC R01/R02, W02/W03.
Engine code supported by the controller model(A1,A2,B1,B2). The list available on the AC website
<http://www.ac.com.pl/en-services-zone-400dpi>

1. Installation of LPG injector nozzles.

Drill the holes as it is presented at the picture.
Suggested use of gas system components:

- Injector AC W02 and nozzle diameter of 2.0 mm,
- Reducer AC R02

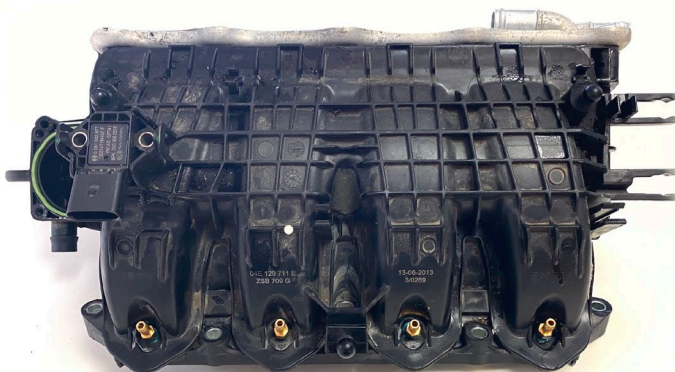
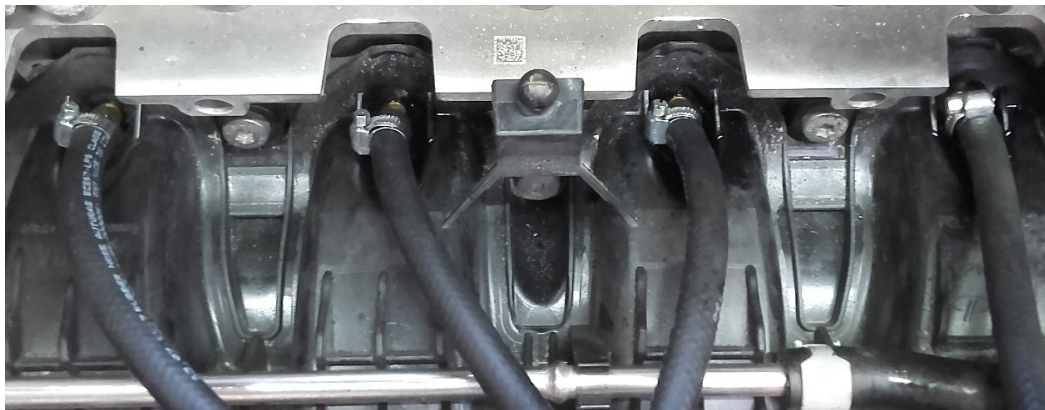

2. Petrol injectors emulation method.

Emulation connection should be made at the petrol controller according to the table below (**controller's short connector**). If the wire colours are not compatible with the table, you should pay attention to the pin numbers of ECU controller.

STAG wire colour		Connection description	Colour of the petrol wire and the ECU controller's pin	
Yellow		Petrol injector I – to the injector	Red and black PIN-47 A	
Yellow and grey		Petrol injector I –from vehicle's ECU		
Green		Petrol injector II –to the injector	Red and yellow PIN-48 A	
Green and grey		Petrol injector II –from vehicle's ECU		
Red		Petrol injector III –to the injector	Red and violet PIN-32 A	
Red and grey		Petrol injector III – from vehicle's ECU		
Blue		Petrol injector IV –to the injector	Red and blue PIN-33 A	
Blue and grey		Petrol injector IV –from vehicle's ECU		

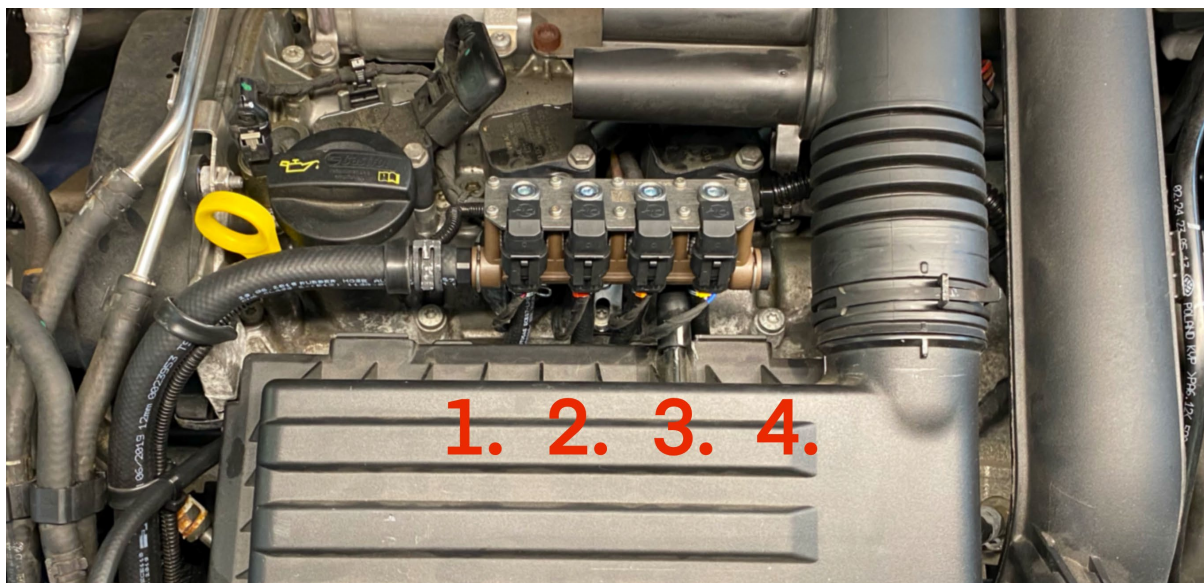

3. Petrol injector emulation method (controller's short connector)

STAG wire colour	Connection description	Colour of the pressure sensor and the ECU controller's pin
Yellow	To the pressure sensor	Red and yellow PIN-10 A
Green	To the ECU controller	

4. Dedicated connections

4.1 OBD communication connection

STAG wire colour	Pin No. In the OBD connection
Black	6
Yellow and black	14

4.2 Standard connection (controller's short connector)

Connection	STAG wire colour	ECU wire colour and Pin No
RPM (wałek rozrządu)	Brazowy	Brown-yellow PIN 21
Ignition switch	Red-black	OBD connector PIN 1 Black-blue

NOTE: If the wire colors are not compatible with the table, you should pay attention to the pin numbers of ECU controller.

5. Additional information.

5.1. Connection of the petrol controller's wire from the controller's side.



CJZD



CJZA

A

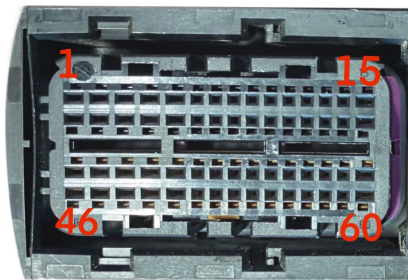

K

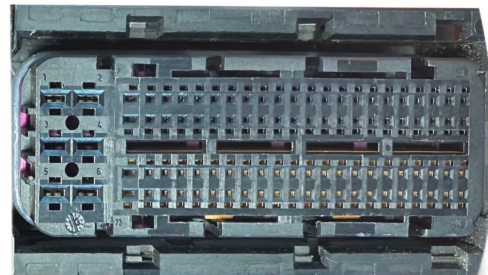

EAC



Указания по монтажу **STAG 400 DPI**

CJZA

(1.2 TSI, 105KM, 77kW, Seat Leon, 2013)

CJZB

(1.2 TSI, 90KM, 63kW, Skoda Octavia, 2013)

CJZC

(1.2 TSI, 90KM, 66kW, Skoda Fabia, 2017)

CJZD

(1.2 TSI, 110 KM, 81 kW, Skoda Rapid, 2016)

Модель контроллера STAG	STAG 400.4 DPI model B2
Калибровочный код в AcStag	VW CJZ/CYVB (1.2 TSI)
Редакция документа	Rev. 47



AC S.A.

15-182 Białystok, ul. 42 Pułku Piechoty 50
tel. +48 85 743 81 00, fax +48 85 653 93 83
www.ac.com.pl | info@ac.com.pl

Исключительно надо монтировать инжекторы и редукторы производства AC- R01/R02, W02/W03
Двигатель, поддерживаемый моделью контроллера, доступен в списке на веб-сайте
<http://www.ac.com.pl/ru-serwisy-stag400DPI>

1. Монтаж сопел газовых форсунок.

Направляющие отверстия в коллекторе всасывания выполнить в месте, которое указано на фото.

Предлагаемое использование компонентов газовой установки :

- инжекторы AC W02 с размером сопла 2,0 мм.
- Редуктор AC R02

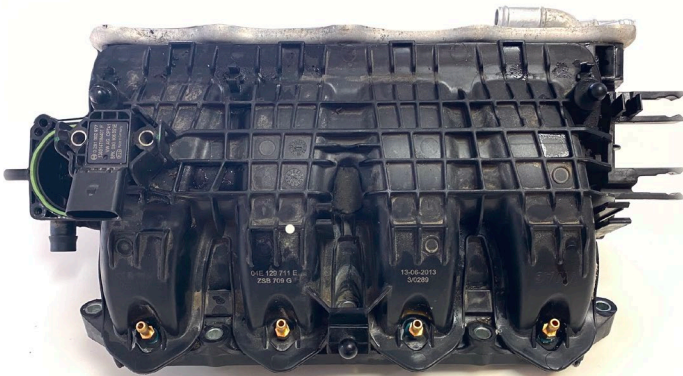
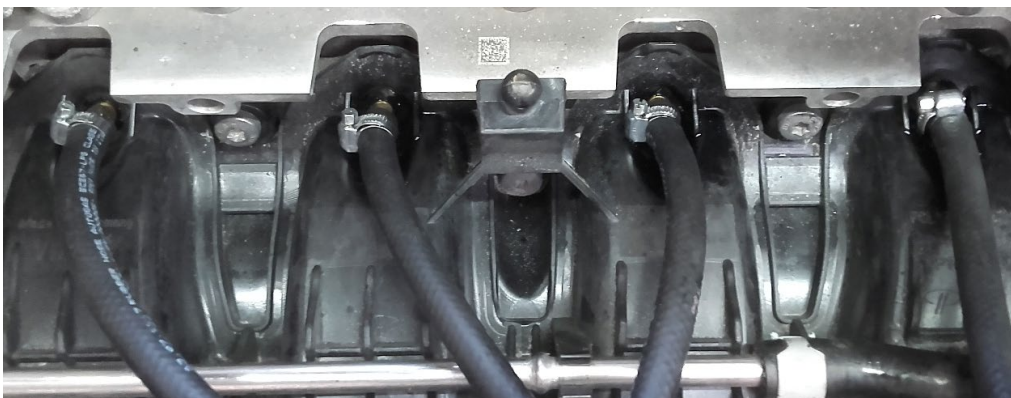

2. Порядок выполнения эмуляции бензиновых инжекторов

Эмуляцию следует выполнить рядом с бензиновым контроллером и подключить согласно таблице (короткое соединение ECU). Если цвета проводов не совпадают с таблицей, следует руководствоваться номерами пинов блока управления ECU .

Цвет провода STAG	Описание подсоединения	Цвет провода бензинового инжектора и контакт контроллера ECU
Желтый	Бензиновый инжектор I – к инжектору	Красный-черный PIN-47 A
Желто-серый	Бензиновый инжектор I –от ECU автомобиля	
Зеленый	Бензиновый инжектор II –к инжектору	Красный-желтый PIN-48 A
Зелено-серый	Бензиновый инжектор II –от ECU автомобиля	
Красный	Бензиновый инжектор III –к инжектору	Красный-фиолетовый PIN-32 A
Красно-серый	Бензиновый инжектор III –от ECU автомобиля	
Синий	Бензиновый инжектор IV –к инжектору	Красный-синий PIN-33 A
Сине-серый	Бензиновый инжектор IV –от ECU автомобиля	

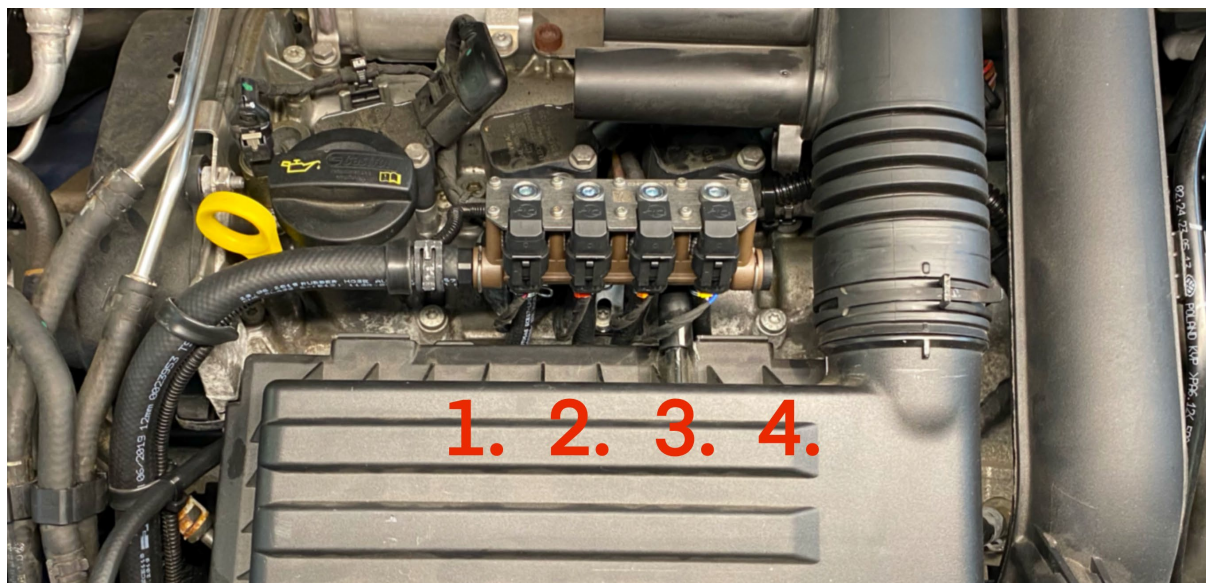

3. Порядок выполнения эмуляции датчика давления топлива (короткое соединение ECU)

Цвет провода STAG	Описание подсоединения	Цвет провода датчика давления и контакт контроллера ECU
Желтый	К датчику давления	Красный-желтый PIN-10 A
Зеленый	К контроллеру ECU	

4. Специальные подключения

4.1 Подсоединение коммуникации OBD

Цвет провода STAG	№ контакта в разьеме OBD
Черный	6
Желто-черный	14

4.2 Стандартные подсоединения (короткое соединение ECU)

Подсоединение	Цвет провода STAG	Цвет провода ECU и № контакта
Обороты (Распредвал)	Коричневый	Коричнево-желтый PIN 21
выключатель зажигания	Красный - Черный	Разъем OBD PIN 1 Черный - Синий

ВНИМАНИЕ! Подключение лямбда-зонд не является обязательным и не требуется для правильного функционирования установки .

5. Вспомогательная информация .

5.1. Вид разъема провода бензинового контроллера со стороны контроллера.



CJZD



CJZA

A

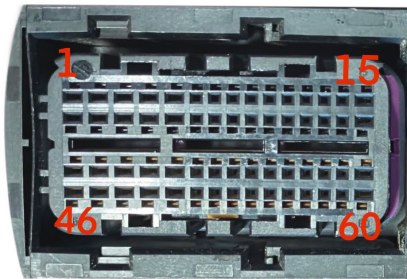

K

