

EAC



Wytyczne do montażu
STAG 400 DPI

CAVA

(1.4 TSI, 150 KM, 110 kW, VW Tiguan, 2014)

Model sterownika STAG	STAG 400.4 DPI model B2
Kod kalibracyjny w AcStag	VW CAXA (1.4 TSI)
Rewizja dokumentu	Rev. 47



AC S.A.

15-182 Białystok, ul. 42 Pułku Piechoty 50
tel. +48 85 743 81 00, fax +48 85 653 93 83
www.ac.com.pl | info@ac.com.pl

Należy montować wyłącznie wtryskiwacze i reduktory produkcji AC – R01/R02, W02/W03.

Silnik obsługiwany przez model sterownika dostępny w wykazie na stronie www:

<http://www.ac.com.pl/pl-warsztat-kody-silnikow>

1. Montaż dysz wtryskiwaczy gazowych.

Po zdemontowaniu kolektora ssącego będzie możliwy dostęp do detalu, w którym należy wykonać otwory do wkręcenia dysz wtryskiwaczy gazowych. Nawiercenia w kanale ssącym wykonać w sposób widoczny na rysunku.

Sugerowane użycie komponentów instalacji gazowej:

- wtryskiwaczy AC W02 z rozmiarem dyszy 2.0mm,
- reduktora R02.

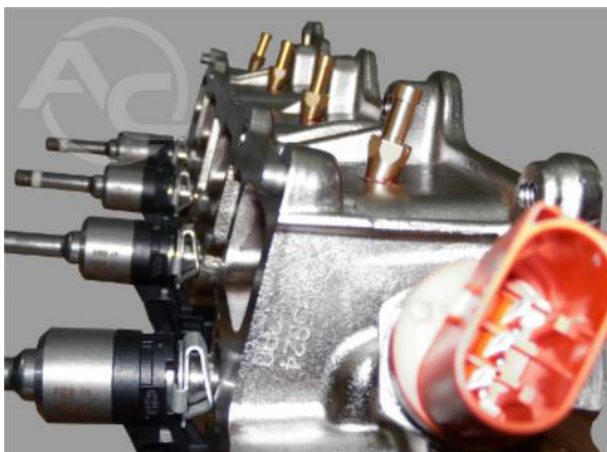

2. Sposób wykonania emulacji wtryskiwaczy benzynowych

Wykonanie emulacji w komorze silnika:

- Należy odszukać wiązkę podłączeniową od wtryskiwaczy benzynowych (przewody w peszlu karbowanym)

Wykonanie emulacji przy złączu sterownika ECU

- Podłączenie emulacji możemy wykonać wg tabeli zamieszczonej poniżej. Jeżeli kolory przewodów nie są zgodne z tabelą, należy kierować się numerami pinów sterownika ECU.

Kolor przewodu STAG	Opis podłączenia	Kolor przewodu wtryskiwacza benzynowego i pin sterownika ECU
Żółty	Wtryskiwacz benzynowy I- do wtryskiwacza	Brązowo-czarny PIN-33A
Żółto-szary	Wtryskiwacz benzynowy I- od ECU samochodu	
Zielony	Wtryskiwacz benzynowy II- do wtryskiwacza	Brązowo-biały PIN-49A
Zielono-szary	Wtryskiwacz benzynowy II- od ECU samochodu	
Czerwony	Wtryskiwacz benzynowy III- do wtryskiwacza	Brązowo-fioletowy PIN-34A
Czerwono-szary	Wtryskiwacz benzynowy III- od ECU samochodu	
Niebieski	Wtryskiwacz benzynowy IV- do wtryskiwacza	Brązowo-szary PIN-48A
Niebiesko-szary	Wtryskiwacz benzynowy IV- od ECU samochodu	

3. Sposób wykonania emulacji czujnika ciśnienia paliwa

Zlokalizować wtyk czujnika ciśnienia listwy paliwowej. Wtyczka 3-pinowa widoczna na zdjęciu. Przewód do emulacji, pin-2 (szaro-niebieski). Rozciąć w dogodnym miejscu i podłączyć wiązkę emulacji czujnika ciśnienia. Podłączenie można również wykonać przy sterowniku ECU. Podłączenie wykonano według tabelki poniżej.

Kolor przewodu STAG	Opis podłączenia	Kolor przewodu czujnika ciśnienia i pin sterownika ECU
Żółty	Do czujnika ciśnienia	Szaro-niebieski PIN-40A
Zielony	Do sterownika ECU	



4. Podłączenia dedykowane

4.1 Podłączenie komunikacji OBD

Protokół transmisji ISO-15765.

Podłączenie wiązki OBD sterownika STAG 400 do złącza OBD pojazdu.

Kolor przewodu STAG	Nr pin w złączu OBD
Czarny	6
Żółto-czarny	14

4.2 Podłączenia standardowe

Podłączenie	Kolor przewodu STAG	Kolor przewodu i nr Pin w sterowniku ECU
Obroty (wałek rozrządu)	Brązowy	Zielono - czerwony PIN-53A

UWAGA: Jeżeli kolory przewodów nie są zgodne z tabelą, należy kierować się numerami pinów sterownika ECU.

5. Informacje pomocnicze.

5.1 Umieszczenie sterownika benzynowego.

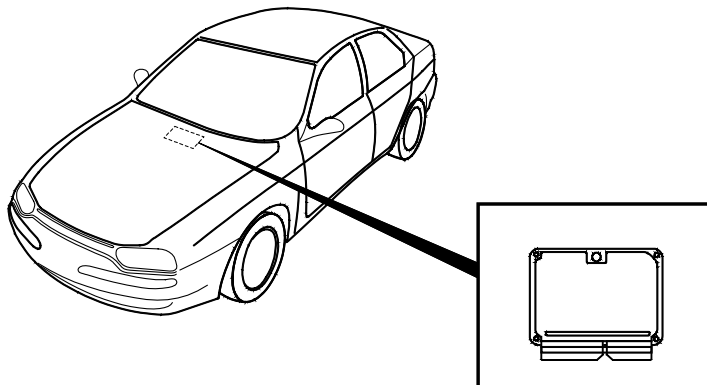

5.2 Widok złącza przewodu sterownika benzynowego od strony sterownika.

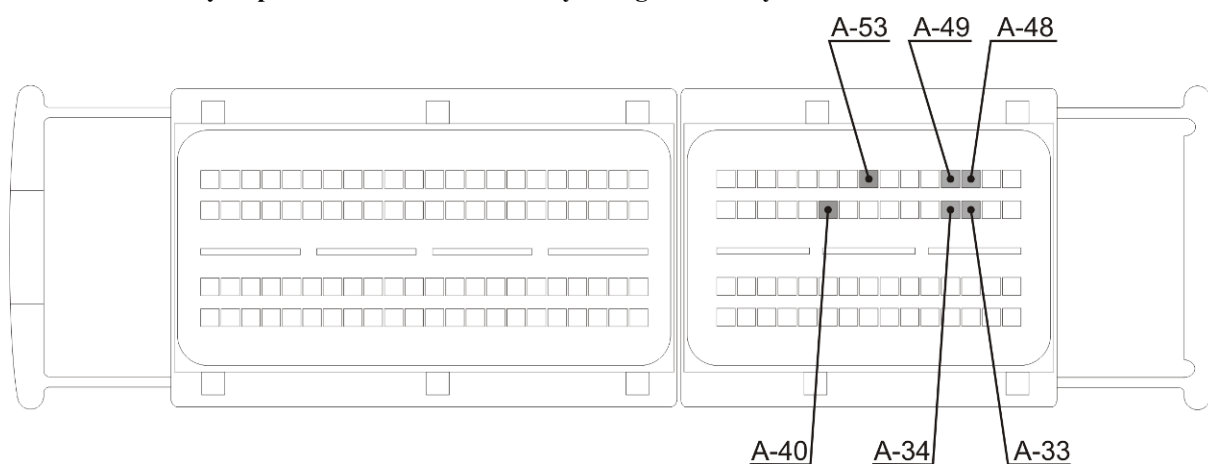

EAC



Guidelines regarding installation
STAG 400 DPI

CAVA

(1.4 TSI, 150 KM, 110 kW, VW Tiguan, 2014)

STAG controller model	STAG 400.4 DPI model B2
AcStag calibration code	VW CAXA (1.4 TSI)
Document revision	Rev. 47



AC S.A.

15-182 Białystok, ul. 42 Pułku Piechoty 50
tel. +48 85 743 81 00, fax +48 85 653 93 83
www.ac.com.pl | info@ac.com.pl

Should be installed only injectors and reducers manufactured by AC R01/R02, W02/W03.
Engine code supported by the controller model(A1,A2,B1,B2). The list available on the AC website
<http://www.ac.com.pl/en-services-zone-400dpi>

1. Installation of LPG injector nozzles

Once the suction manifold has been removed, the element will be accessible, in which boreholes must be drilled in order to screw in LPG injector nozzles. Drill the boreholes in the suction channel as shown in the picture. Suggested use of gas system components:

- Injector AC W02 and nozzle diameter of 2.0 mm.
- Reducer R02.

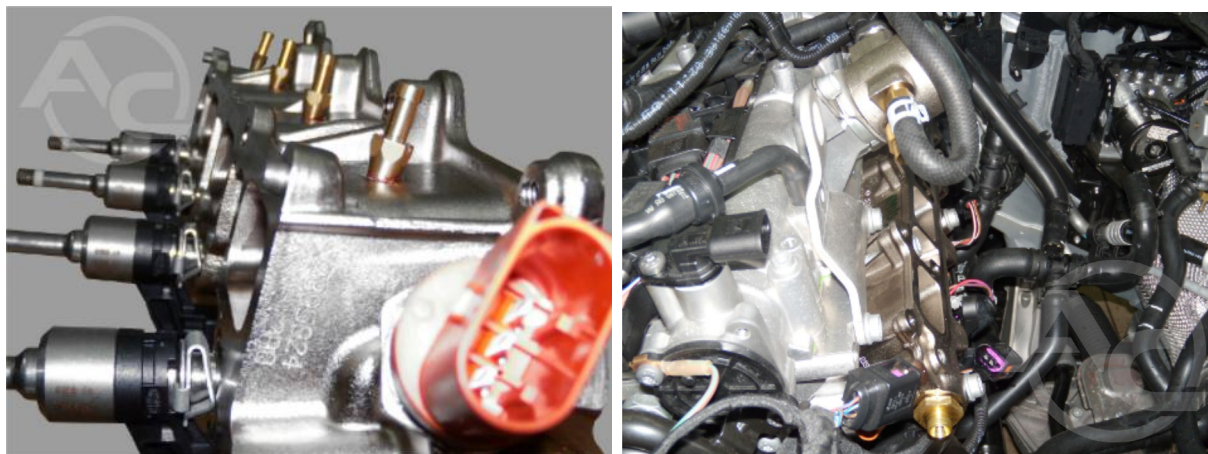

2. Petrol injectors emulation method

- Emulation in the engine compartment:
 - Locate the connection harness of the petrol injectors (wires in corrugated cable conduit protection hoses).
- Emulation by the ECU controller's connection
 - Connect the emulator in line with the table below. If the wire colors are not compatible with the table, you should pay attention to the pin numbers of ECU controller.

STAG wire colour	Connection description	Colour of the petrol injector wire as well as the ECU controller's pin
Yellow	Petrol injector I – to the injector	Brown-black PIN-33A
Yellow and grey	Petrol injector I – from vehicle's ECU	
Green	Petrol injector II – to the injector	Brown-white PIN-49A
Green and grey	Petrol injector II – from vehicle's ECU	
Red	Petrol injector III – to the injector	Brown-violet PIN-34A
Red and grey	Petrol injector III – from vehicle's ECU	
Blue	Petrol injector IV – to the injector	Brown-grey PIN-48A
Blue and grey	Petrol injector IV – from vehicle's ECU	

3. Fuel pressure sensor emulation method

Locate the pin of the fuel channel pressure sensor. A 3-pin plug as shown in the picture. Emulation wire, 2-pin (grey and blue).

Cut where convenient and connect the pressure sensor emulation harness. Alternatively, the connection can be made by the ECU controller. Proceed with the connection in line with the table below.



STAG wire colour	Connection description	Colour of the pressure sensor wire as well as the ECU controller's pin
Yellow	To the pressure sensor	Grey-blue PIN-40A
Green	To the ECU controller	

4. Dedicated connections

4.1 OBD communication connection

ISO-15765 transmission protocol.

Connection of the OBD harness of STAG 400 controller to the vehicle's OBD connection (see the table).

STAG wire colour	Pin No. in the OBD connection
Black	6
Yellow and black	14

4.2 Standard connection

Connection	STAG wire colour	Wire colour and the pin number in ECU
RPM (camshaft)	Brown	Green-red PIN-53A

NOTE!: If the wire colors are not compatible with the table, you should pay attention to the pin numbers of ECU controller.

5. Additional information

5.1 Location of the petrol controller

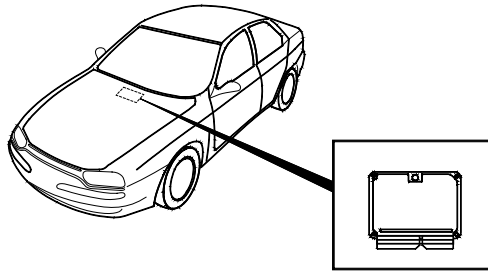

5.2 Connection of the petrol controller's wire from the controller's side

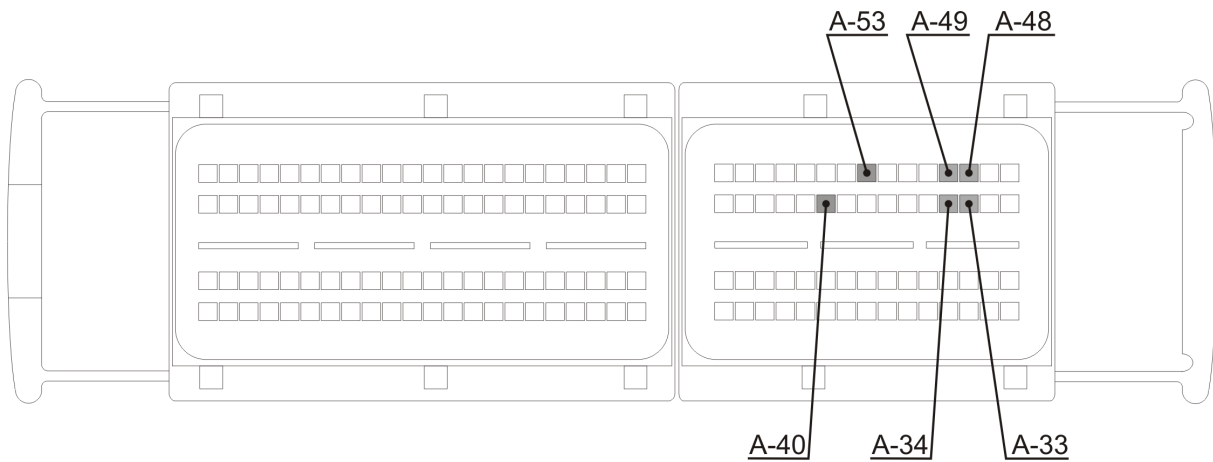

EAC



Указания по монтажу
STAG 400 DPI

CAVA

(1.4 TSI, 150 KM, 110 kW, VW Tiguan, 2014)

Модель контроллера STAG	STAG 400.4 DPI model B2
Калибровочный код в AcStag	VW CAXA (1.4 TSI)
Редакция документа	Rev. 47



AC S.A.

15-182 Białystok, ul. 42 Pułku Piechoty 50
tel. +48 85 743 81 00, fax +48 85 653 93 83
www.ac.com.pl | info@ac.com.pl

Исключительно надо монтировать инжекторы и редукторы производства AC- R01/R02, W02/W03
Двигатель, поддерживаемый моделью контроллера, доступен в списке на веб-сайте
<http://www.ac.com.pl/ru-serwisy-stag400DPI>

1. Понтаж сопел газовых инжекторов.

демонтажа всасывающего коллектора откроется доступ к детали, в которой следует выполнить отверстия под сопла газовых инжекторов. Отверстия во всасывающем канале выполнить, как показано на рисунке.

Рекомендуемые инжекторы:

- AC W02 с размером сопла 2,0 мм.
- Редуктор R02

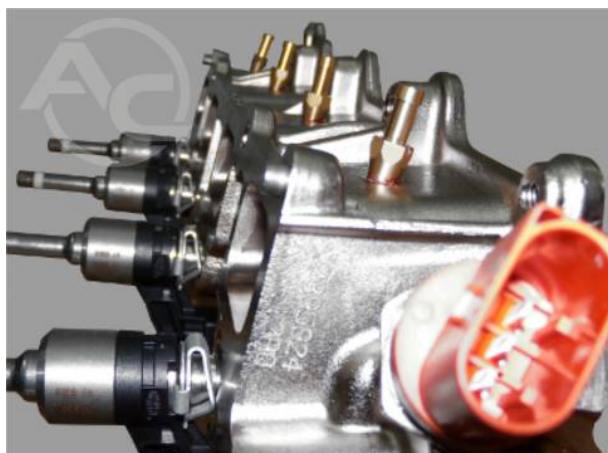

2. Порядок выполнения эмуляции бензиновых инжекторов

- Выполнение эмуляции в двигательном отсеке:
 - Следует отыскать присоединительный жгут от бензиновых инжекторов (провода в гофрированной трубке)
- Выполнение эмуляции при разьеме контроллера ECU
 - Подключение эмуляции выполнить в соответствии с таблицей, приведенной ниже. Если цвета проводов не совпадают с таблицей, следует руководствоваться номерами пинов блока управления ECU.

Цвет провода STAG	Описание подсоединения	Цвет провода бензинового инжектора и контакт контроллера ECU
Желтый	Бензиновый инжектор I- к инжектору	Коричнево-черный PIN-33A
Желто-серый	Бензиновый инжектор I- от ECU автомобиля	
Зеленый	Бензиновый инжектор II- к инжектору	Коричнево-белый PIN-49A
Зелено-серый	Бензиновый инжектор II- от ECU автомобиля	
Красный	Бензиновый инжектор III- к инжектору	Коричнево-фиолетовый PIN-34A
Красно-серый	Бензиновый инжектор III- от ECU автомобиля	
Синий	Бензиновый инжектор IV- к инжектору	Коричнево-серый PIN-48A
Сине-серый	Бензиновый инжектор IV- от ECU автомобиля	

3. Порядок выполнения эмуляции датчика давления топлива

Отыскать датчик давления топливной планки. 3-контактный разъем показан на фотографии. Провод эмуляции, pin-2 (серо-синий). Разрезать в удобном месте и подсоединить жгут эмуляции датчика давления. Подсоединение можно также выполнить при контроллере ECU. Подсоединение выполнить в соответствии с приведенной ниже таблицей.

Цвет провода STAG	Описание подсоединения	Цвет провода датчика давления и пин контроллера ECU
Желтый	К датчику давления	Серо-синий PIN-40A
Зеленый	К контроллеру ECU	



4. Специальные подключения

4.1 Подсоединение коммуникации OBD

Протокол трансмиссии ISO-15765.
 Подсоединение жгута OBD контроллера Stag 400 к разьему OBD транспортного средства.

Цвет провода STAG	№ контакта в разьеме OBD
Черный	6
Желто-черный	14

4.2 Стандартные подсоединения

Подсоединение	Цвет провода STAG	Цвет провода и контакт контроллера ECU
Обращения (распределительный вал)	Коричнево	Зеленый-красный PIN-53A

ВНИМАНИЕ! Если цвета проводов не совпадают с таблицей, следует руководствоваться номерами пинов блока управления ECU.

5. Вспомогательная информация.

5.1 Местоположение бензинового контроллера.

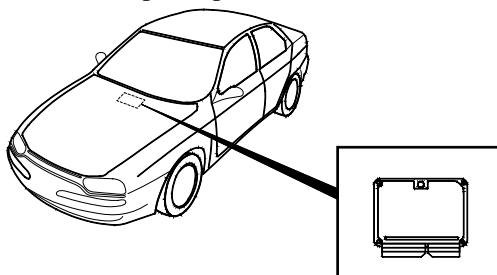

5.2 Вид разъема провода бензинового контроллера со стороны контроллера.

