

EAC



Wytyczne do montażu
STAG 400 DPI

BKH
(3.2 FSI, 260KM, 188kW, Audi A6, 2006)

Model sterownika STAG	STAG 400.6 DPI model A1
Kod kalibracyjny w AcStag	VW AUK (3.2 FSI)
Rewizja dokumentu	Rev. 49



AC S.A.

15-182 Białystok, ul. 42 Pułku Piechoty 50
tel. +48 85 743 81 00, fax +48 85 653 93 83
www.ac.com.pl | info@ac.com.pl

Należy montować wyłącznie wtryskiwacze i reduktory produkcji AC.
Silnik obsługiwany przez model sterownika dostępny w wykazie na stronie www:

<http://www.ac.com.pl/pl-warsztat-kody-silnikow>

1. Montaż dysz wtryskiwaczy gazowych.

Należy zdjąć plastikowy kolektor ssący aby wykonać nawierty na dysze wtryskiwaczy gazowych. Nawierty wykonujemy w elementach pokazanych na rysunku. Sugerowane użycie komponentów instalacji gazowej:

- Wtryskiwaczy AC W03 z rozmiarem dyszy 2.2mm,
- Reduktora AC R01

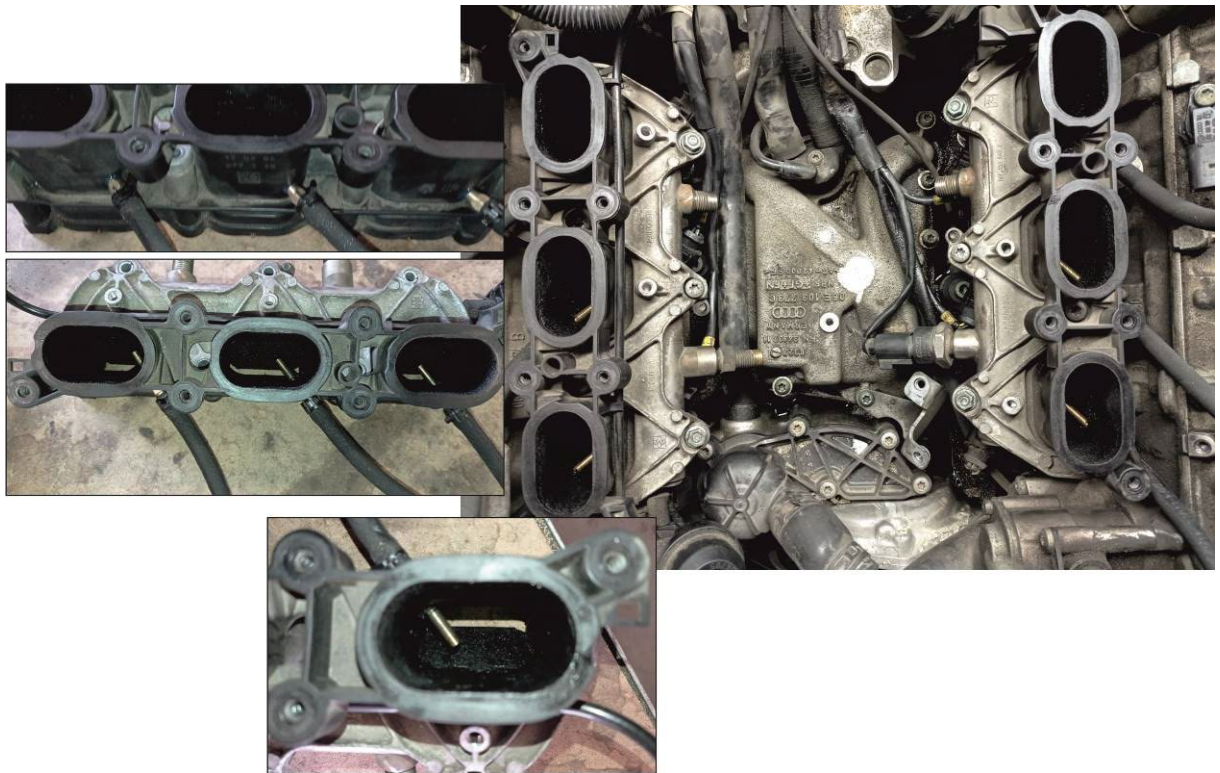

UWAGA!!!

Podczas wykonywania nawiertów zwrócić szczególną uwagę na odpowiednie ustawienie dysz, tak aby wkręcona dysza nie blokowała ruchu kłapy przylegającej dołot.

2. Sposób wykonania emulacji wtryskiwaczy benzynowych

Emulację wtryskiwaczy benzynowych wykonujemy przy sterowniku ECU wg tabeli poniżej. Jeżeli kolory przewodów nie są zgodne z tabelą, należy kierować się numerami pinów sterownika ECU.

Kolor przewodu STAG	Opis podłączenia	Kolor przewodu wtryskiwacza benzynowego i pin sterownika ECU
Żółty	Wtryskiwacz benzynowy I - do wtryskiwacza	Czarno-zielony
Żółto-szary	Wtryskiwacz benzynowy I - od ECU samochodu	PIN-1A
Zielony	Wtryskiwacz benzynowy II - do wtryskiwacza	Błękitno-zielony
Zielono-szary	Wtryskiwacz benzynowy II - od ECU samochodu	PIN-16A
Czerwony	Wtryskiwacz benzynowy III - do wtryskiwacza	Błękitno-czerwony
Czerwono-szary	Wtryskiwacz benzynowy III - od ECU samochodu	PIN-3A
Niebieski	Wtryskiwacz benzynowy IV - do wtryskiwacza	Błękitno-biały
Niebiesko-szary	Wtryskiwacz benzynowy IV - od ECU samochodu	PIN-18A
Pomarańczowy	Wtryskiwacz benzynowy V - do wtryskiwacza	Czarno-czerwony
Pomarańczowo-szary	Wtryskiwacz benzynowy V - od ECU samochodu	PIN-17A
Fioletowy	Wtryskiwacz benzynowy VI - do wtryskiwacza	Czarno-biały
Fioletowo-szary	Wtryskiwacz benzynowy VI - od ECU samochodu	PIN-2A

3. Sposób wykonania emulacji czujnika ciśnienia paliwa

Emulację czujnika wysokiego ciśnienia należy wykonać przy sterowniku ECU wg tabeli poniżej.

Kolor przewodu STAG	Opis podłączenia	Kolor przewodu czujnika ciśnienia i pin sterownika ECU
Żółty	Do czujnika ciśnienia	Czarno-niebieski
Zielony	Do sterownika ECU	PIN-59A

4. Podłączenia dedykowane

4.1 Podłączenie komunikacji OBD

Kolor przewodu STAG	Nr pin w złączu OBD
Czarny	6
Żółto-czarny	14

4.2 Podłączenia standardowe

Podłączenie	Kolor przewodu STAG	Kolor przewodu ECU i nr Pin
Obroty	Brazowy	Zielono-czarny PIN-25A

UWAGA: Jeżeli kolory przewodów nie są zgodne z tabelą, należy kierować się numerami pinów sterownika ECU.

4.3 Kolejność podłączenia wtryskiwaczy gazowych



5. Informacje pomocnicze.

5.1. Umieszczenie sterownika benzynowego.

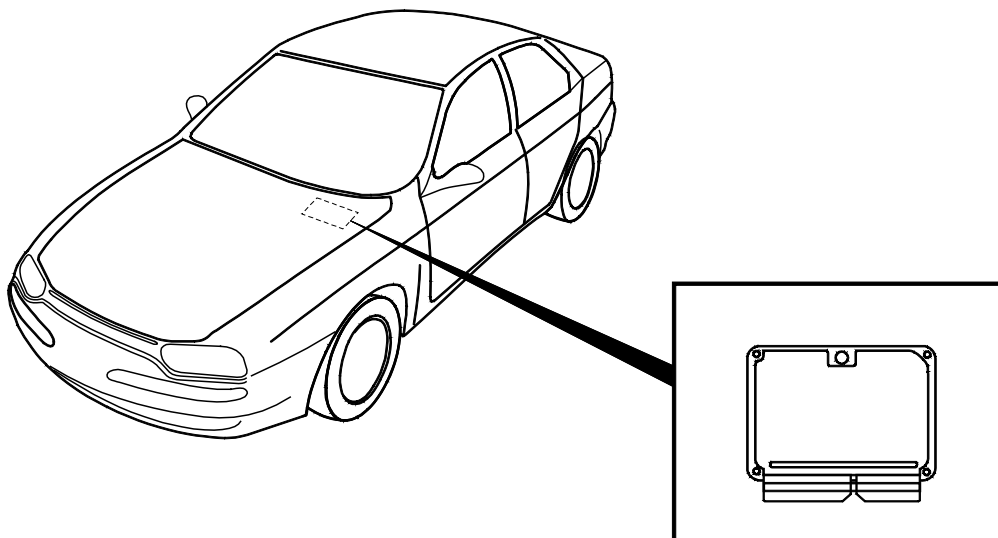

5.2. Widok złącza przewodu sterownika benzynowego od strony sterownika.

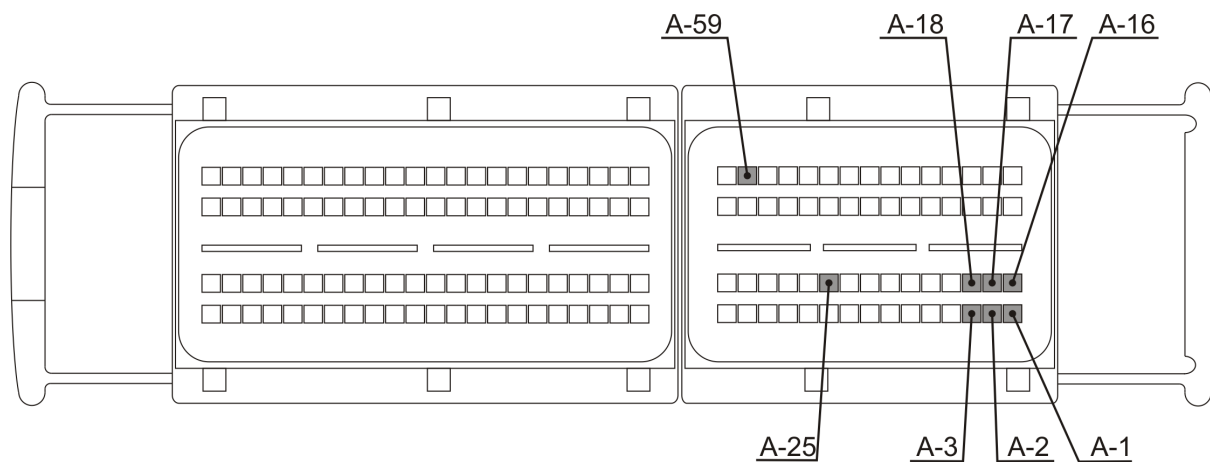

EAC



Guidelines regarding installation
STAG 400 DPI

BKH
(3.2 FSI, 260KM, 188kW, Audi A6, 2006)

STAG controller model	STAG 400.6 DPI model A1
AcStag calibration code	VW AUK (3.2 FSI)
Document revision	Rev. 49



AC S.A.

15-182 Białystok, ul. 42 Pułku Piechoty 50
tel. +48 85 743 81 00, fax +48 85 653 93 83
www.ac.com.pl | info@ac.com.pl

Should be installed only injectors and reducers manufactured by AC.
Engine code supported by the controller STAG. The list available on the AC website
<http://www.ac.com.pl/en-services-zone-400dpi>

1. Installation of LPG injector nozzles

Once the suction manifold has been removed, the boreholes for the injector nozzles should be drilled in the suction manifold in the location as shown in the picture. Suggested use of gas system components:

- Injector AC W03 and nozzle diameter of 2.2 mm.
- Reducer R01

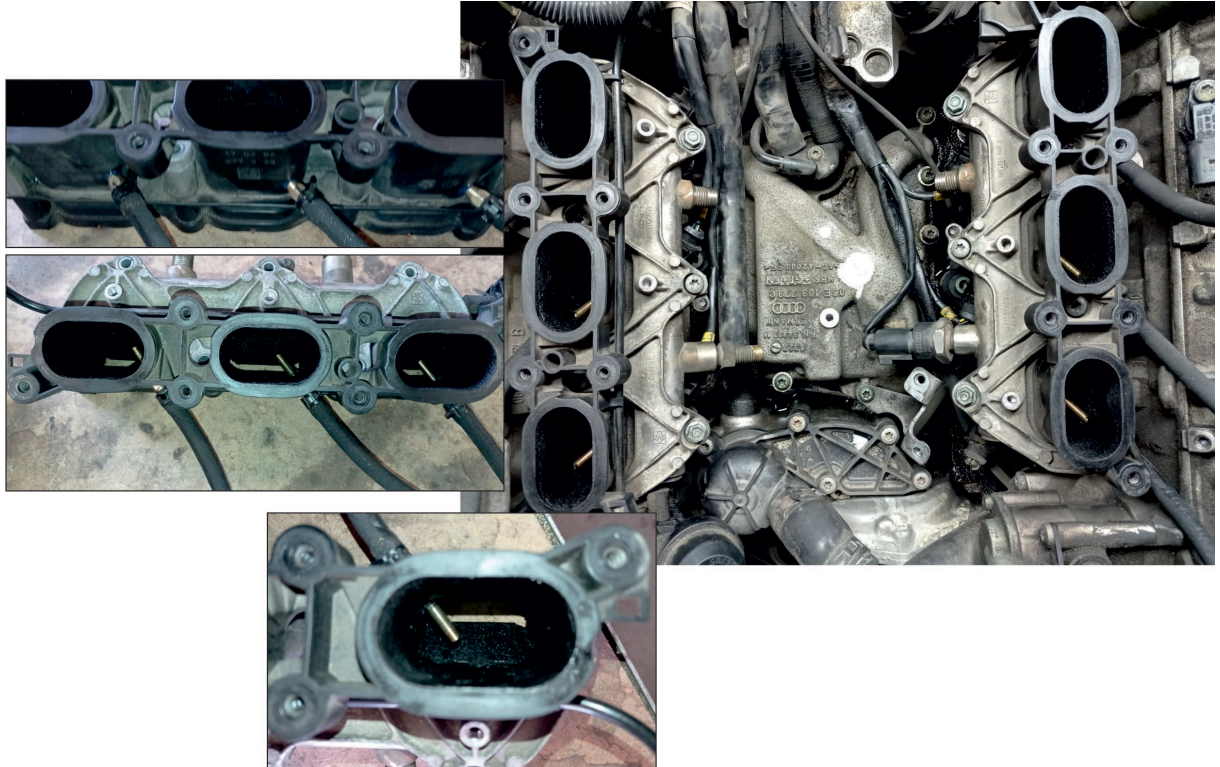

NOTE!!!:

When performing drilling pay special attention to the proper location of the nozzles so screwed nozzle does not block the movement the intake closing flap.

2. Petrol injectors emulation method

Emulation by the ECU controller's connection. Connect the emulator in line with the table below. If the wire colors are not compatible with the table, you should pay attention to the pin numbers of ECU controller.

STAG wire colour	Connection description	Petrol injection control module pin and colour of the wire
Yellow	Petrol injector I – to the injector	Black and green
Yellow and grey	Petrol injector I – from vehicle's ECU	PIN-1A
Green	Petrol injector II – to the injector	Brown and blue
Green and grey	Petrol injector II – from vehicle's ECU	PIN-16A
Red	Petrol injector III – to the injector	Brown and green
Red and grey	Petrol injector III – from vehicle's ECU	PIN-3A
Blue	Petrol injector IV – to the injector	Brown and white
Blue and grey	Petrol injector IV – from vehicle's ECU	PIN-18A
Orange	Petrol injector V – to the injector	Black and red
Orange and grey	Petrol injector V – from vehicle's ECU	PIN-17A
Violet	Petrol injector VI – to the injector	Black and white
Violet and grey	Petrol injector VI – from vehicle's ECU	PIN-2A

3. Fuel pressure sensor emulation method

Connect pressure sensor emulation in the ECU connector as in the following table.

STAG wire colour	Connection description	Colour of the pressure sensor wire as well as the ECU controller's pin
Yellow	To the pressure sensor	Black and blue PIN-59A
Green	To the ECU controller	

4. Dedicated connections

4.1 OBD communication connection

STAG wire colour	Pin No. in the OBD connection
Black	6
Yellow and black	14

4.2 Standard connection

Connection	STAG wire colour	ECU wire colour and Pin No.
RPM	Brown (camshaft)	Green-black PIN-25A

NOTE: If the wire colors are not compatible with the table, you should pay attention to the pin numbers of ECU controller.

4.3 Gas injectors connection sequence

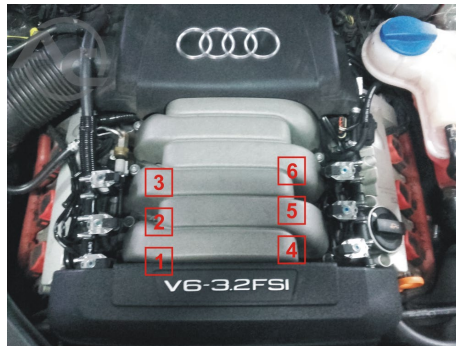

5. Additional information

5.1. Location of the petrol controller

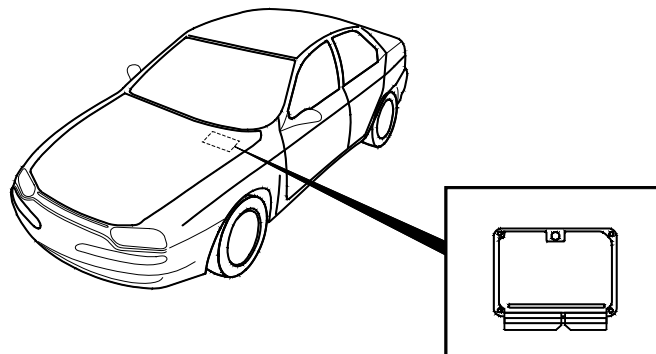

5.2. Connection of the petrol controller's wire from the controller's side

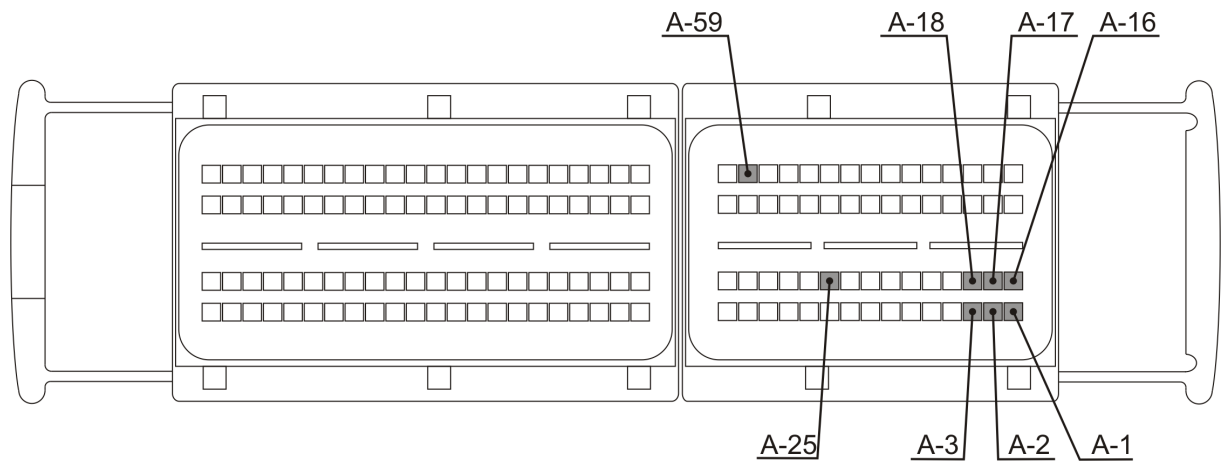

EAC



Указания по монтажу
STAG 400 DPI

ВКН
(3.2 FSI, 260KM, 188kW, Audi A6, 2006)

Модель контроллера STAG	STAG 400.6 DPI model A1
Калибровочный код в AcStag	VW AUK (3.2 FSI)
Редакция документа	Rev. 49



AC S.A.

15-182 Białystok, ul. 42 Pułku Piechoty 50
tel. +48 85 743 81 00, fax +48 85 653 93 83
www.ac.com.pl | info@ac.com.pl

Исключительно надо монтировать инжекторы и редукторы производства AC.
Двигатель, поддерживаемый моделью контроллера, доступен в списке на веб-сайте
<http://www.ac.com.pl/ru-serwisy-stag400DPI>

1. Монтаж сопел газовых инжекторов.

Следует снять пластмассовый всасывающий коллектор, чтобы выполнить отверстия под сопла газовых инжекторов. Отверстия выполняются в элементах, показанных на рисунке. Предлагаемое использование компонентов газовой установки :

- инжекторы AC W03 с размером сопла 2,2 мм.
- Редуктор R01

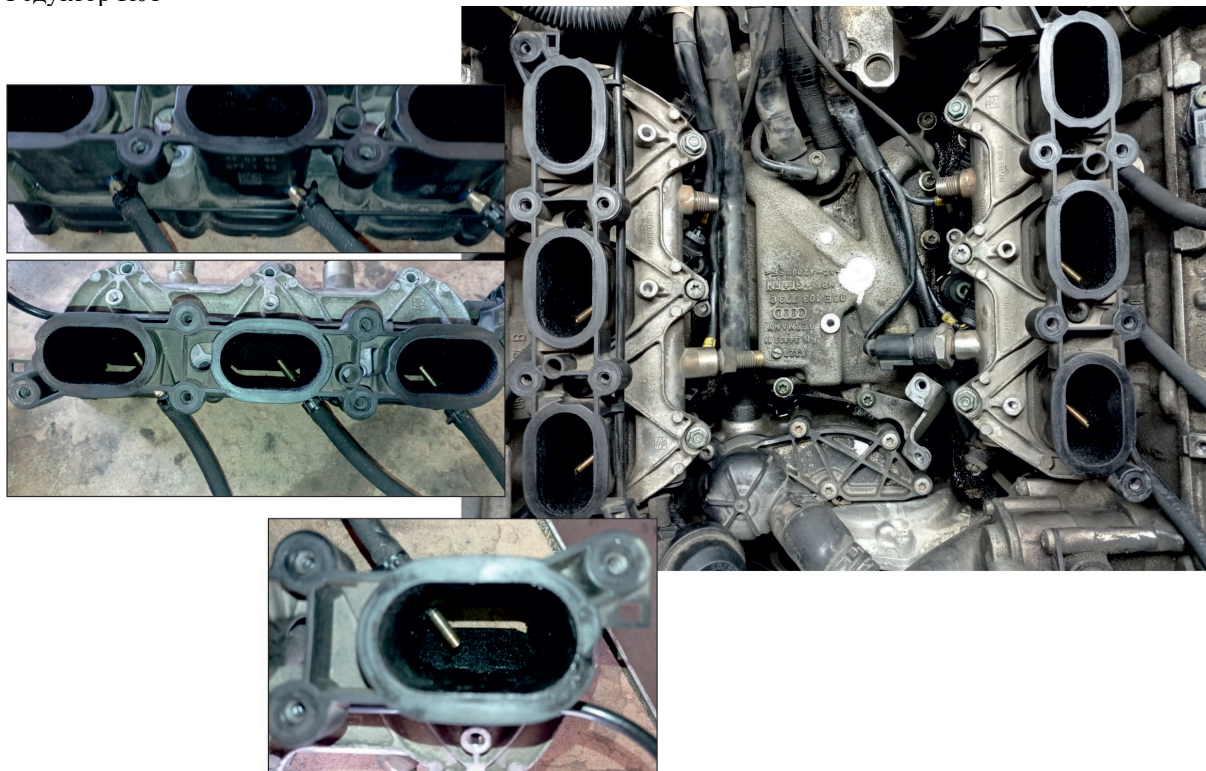

ВНИМАНИЕ!

При выполнении бурения обратить особое внимание на правильную ориентацию сопел так чтобы сопло не блокировало движения закрывающие заслонки

2. Порядок выполнения эмульсии бензиновых инжекторов

Эмульсия бензиновых инжекторов выполняется при контроллере ECU согласно приведенной ниже таблице. Если цвета проводов не совпадают с таблицей, следует руководствоваться номерами пинов блока управления ECU.

Цвет провода STAG	Описание подсоединения	Цвет провода бензинового инжектора и контакт контроллера ECU
Желтый	Бензиновый инжектор I - к инжектору	Черно-зеленый PIN-1A
Желто-серый	Бензиновый инжектор I - от ECU автомобиля	
Зеленый	Бензиновый инжектор II - к инжектору	Коричнево-синий PIN-16A
Зелено-серый	Бензиновый инжектор II - от ECU автомобиля	
Красный	Бензиновый инжектор III - к инжектору	Коричнево-зеленый PIN-3A
Красно-серый	Бензиновый инжектор III - от ECU автомобиля	
Синий	Бензиновый инжектор IV - к инжектору	Коричнево-белый PIN-18A
Сине-серый	Бензиновый инжектор IV - от ECU автомобиля	
Оранжевый	Бензиновый инжектор V - к инжектору	Черно-красный PIN-17A
Оранжево-серый	Бензиновый инжектор V - от ECU автомобиля	
Фиолетовый	Бензиновый инжектор VI - к инжектору	Черно-белый PIN-2A
Фиолетово-серый	Бензиновый инжектор VI - от ECU автомобиля	

AC S.A. все права защищены. Запрещается копирование, публикация, распространение, предоставление кому-либо и использование любым иным образом полностью либо частично данных, содержащихся в настоящем документе, в частности, фотографий, чертежей, иллюстраций, товарных знаков и т.п. под угрозой уголовной и гражданской ответственности.

3. Порядок выполнения эмуляции датчика давления топлива

Эмуляцию датчика высокого давления следует выполнить при контроллере ECU согласно приведенной ниже таблице.

Цвет провода STAG	Описание подсоединения	Цвет провода датчика давления и контакт контроллера ECU
Желтый	К датчику давления	Черно-синий PIN-59A
Зеленый	К контроллеру ECU	

4. Специальные подключения

4.1 Подсоединение коммуникации OBD

Цвет провода STAG	№ контакта в разьеме OBD
Черный	6
Желто-черный	14

4.2 Стандартные подсоединения

Подсоединение	Цвет провода STAG	Цвет провода ECU и № контакта
Обороты	Коричневый (распредвал)	Зелено-черный PIN-25A

ВНИМАНИЕ! Если цвета проводов не совпадают с таблицей, следует руководствоваться номерами пинов блока управления ECU.

4.3 Очередность подсоединение газовых инжекторов.



5. Вспомогательная информация.

5.1. Местоположение бензинового контроллера.

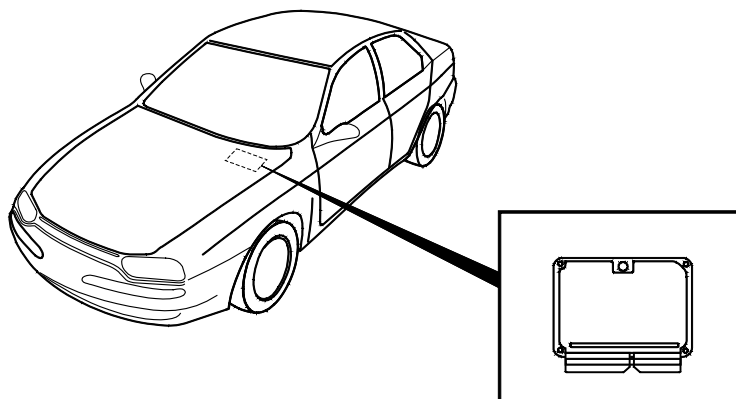

5.2. Вид разъема провода бензинового контроллера со стороны контроллера.

