

EAC



Wytyczne do montażu
STAG 400 DPI

1AZ-FSE

(Toyota Avensis I, 2.0 VVTi D4,
150KM, 110kW, T22, do 2003)

Model sterownika STAG	STAG 400.4 DPI model A1 + Emulator ISE-D4
Kod kalibracyjny w AcStag	Toyota 1AZ-FSE(2.0 VVTi D4)
Rewizja dokumentu	Rev. 47



AC S.A.

15-182 Białystok, ul. 42 Pułku Piechoty 50
tel. +48 85 743 81 00, fax +48 85 653 93 83
www.ac.com.pl | info@ac.com.pl

Należy montować wyłącznie wtryskiwacze i reduktory produkcji AC – R01/R02, W02/W03.

Silnik obsługiwany przez model sterownika dostępny w wykazie na stronie www:

<http://www.ac.com.pl/pl-warsztat-kody-silnikow>

1. Montaż dysz wtryskiwaczy gazowych.

Należy wykonać nawierty pod dysze wtryskiwaczy gazowych wg wzoru na zdjęciach poglądowych. Należy użyć dysz kierunkowych wkręconych w kanały dolotowe bez klap sterujących dopływem powietrza. Sugerowane użycie komponentów instalacji gazowej:

- wtryskiwaczy AC W02 z rozmiarem dyszy 2.2mm,
- reduktora R02,
- emulatora ISE-D4.

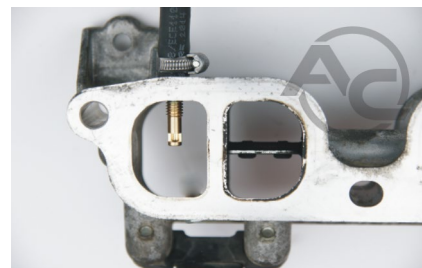
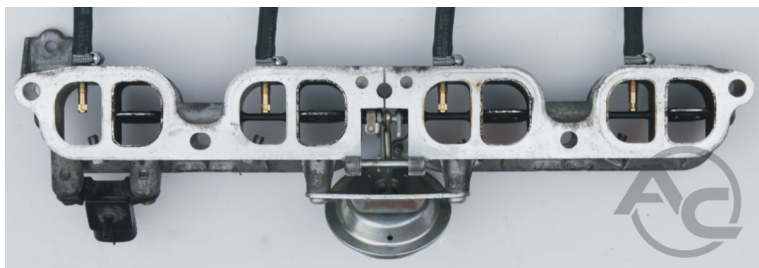

2. Sposób wykonania emulacji wtryskiwaczy benzynowych

Emulację wtryskiwaczy benzynowych należy wykonać z użyciem dedykowanego emulatora sygnału wtrysku benzyny, ISE-D4 zgodnie z instrukcją tego emulatora. Instrukcja dostępna na stronie www.ac.com.pl i w folderze instalacyjnym programu ACSTAG.

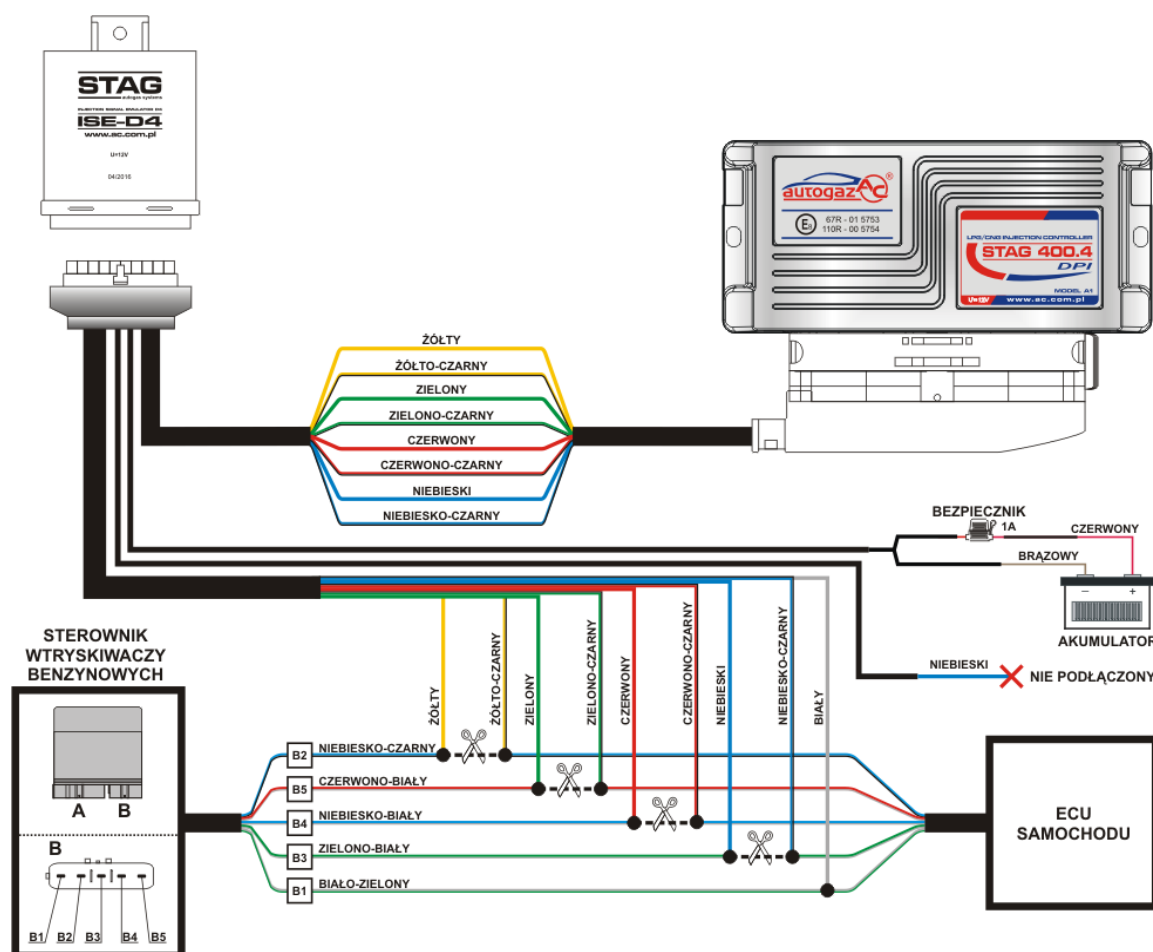

Sterownik ECU pojazdu znajduje się za schowkiem po stronie pasażera. Sterownik wtryskiwaczy benzynowych znajduje się w komorze silnika. Emulator ISE-D4 zamontować w pobliżu sterownika wtryskiwaczy benzynowych ze względu na ułatwiony dostęp wg schematu.

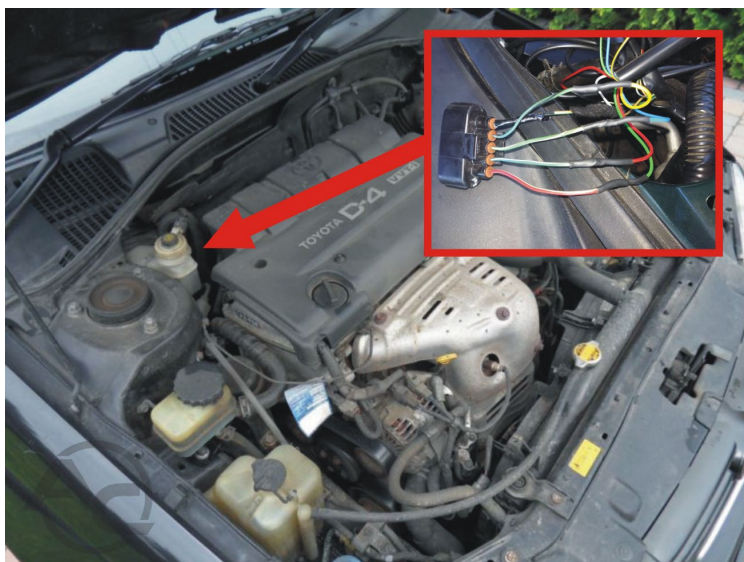

WIDOK ZŁĄCZ WIĄZKI STEROWNIKA WTRYSKIWACZY BENZYNOWYCH

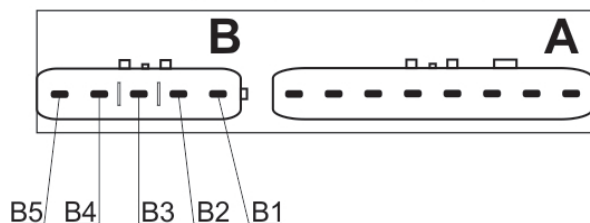

Kolor przewodu STAG	Opis podłączenia	Nr pin sterownika wtryskiwaczy benzynowych i kolor przewodu
Żółty	Wtryskiwacz benzynowy 1 - do sterownika wtryskiwaczy	B2 (Niebiesko-czarny)
Żółto-czarny	Wtryskiwacz benzynowy 1 - od ECU samochodu	
Zielony	Wtryskiwacz benzynowy 2 - do sterownika wtryskiwaczy	B5 (Czerwono-biały)
Zielono-czarny	Wtryskiwacz benzynowy 2 - od ECU samochodu	
Czerwony	Wtryskiwacz benzynowy 3 - do sterownika wtryskiwaczy	B4 (Niebiesko-biały)
Czerwono-czarny	Wtryskiwacz benzynowy 3 - od ECU samochodu	
Niebieski	Wtryskiwacz benzynowy 4 - do sterownika wtryskiwaczy	B3 (Zielono-biały)
Niebiesko-czarny	Wtryskiwacz benzynowy 4 - od ECU samochodu	
Biały	Przewód sygnałowy wlotowany pomiędzy sterownik wtryskiwaczy benzynowych, a ECU samochodu	B1 (Biało-zielony)

UWAGA: Jeżeli kolory przewodów nie są zgodne z tabelą, należy kierować się numerami pinów sterownika wtryskiwaczy benzynowych.

3. Sposób wykonania emulacji czujnika ciśnienia paliwa

Podłączenie wykonać przy sterowniku ECU (należy zdemontować schowek po stronie pasażera). Podłączenie wykonać wg tabeli.

Kolor przewodu STAG	Opis podłączenia	Kolor przewodu czujnika ciśnienia i nr pin sterownika ECU
Żółty	Do czujnika ciśnienia	PIN-B13 Różowo-niebieski
Zielony	Do sterownika ECU	

4. Podłączenia dedykowane

4.1 Podłączenie komunikacji OBD (przy złączu OBD)

Kolor przewodu STAG	Nr pin w złączu OBD
Pomarańczowo-zielony	7
Pomarańczowy	15

4.2. Podłączenia standardowe.

Sygnal	Kolor przewodu STAG	Podłączenie
Obroty	Brazowy	Cewka zapłonowa
Plus po zapłonie	Czerwony / Czerwono-czarny	Stacyjka

UWAGA: Jeżeli kolory przewodów nie są zgodne z tabelą, należy kierować się numerami pinów sterownika ECU.

5. Informacje pomocnicze

5.1 Umieszczenie sterownika benzynowego.

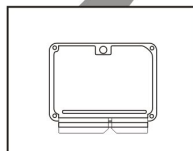

5.2 Opis złącz sterownika benzynowego.

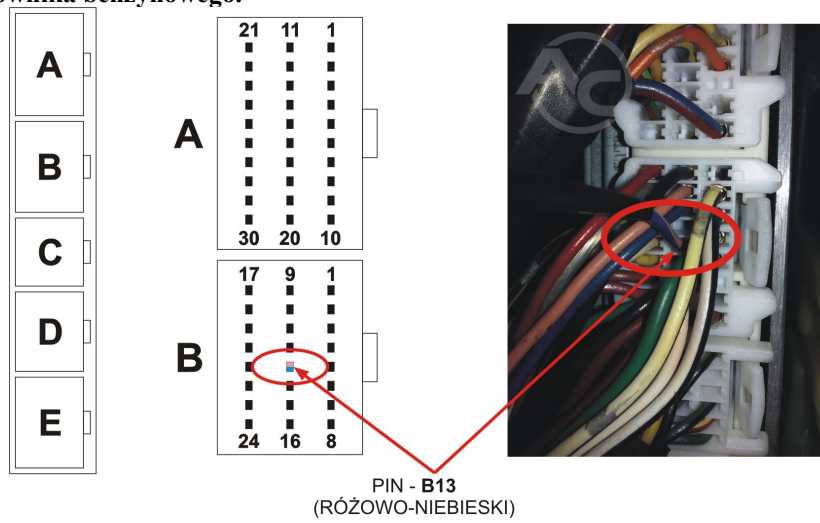

EAC



Guidelines regarding installation
STAG 400 DPI

1AZ-FSE

2.0 VVTi D4, 150KM, 110kW,
T22, Toyota Avensis I, to 2003

STAG controller model	STAG 400.4 DPI model A1 + Emulator ISE-D4
AcStag calibration code	Toyota 1AZ-FSE(2.0 VVTi D4)
Document revision	Rev. 47



AC S.A.

15-182 Białystok, ul. 42 Pułku Piechoty 50
tel. +48 85 743 81 00, fax +48 85 653 93 83
www.ac.com.pl | info@ac.com.pl

Should be installed only injectors and reducers manufactured by AC R01/R02, W02/W03.
Engine code supported by the controller model(A1,A2,B1,B2). The list available on the AC website
<http://www.ac.com.pl/en-services-zone-400dpi>

1. Installation of LPG injector nozzles

Boreholes for LPG injector nozzles must be drilled as shown in the pictures. Directional nozzles should be screwed in suction channels without intake flaps.

Suggested use of gas system components:

- Injector AC W02 and nozzle diameter of 2.2 mm. [1mm = 0.039 in],
- Reducer R02,
- Emulator ISE-D4.



2. Petrol injector emulation method

Petrol injector emulation should be made by using the ISE-D4 dedicated petrol injection signal emulator according to the emulator operating instructions. Instructions are available at www.ac.com.pl and in AcStag application installation folder.

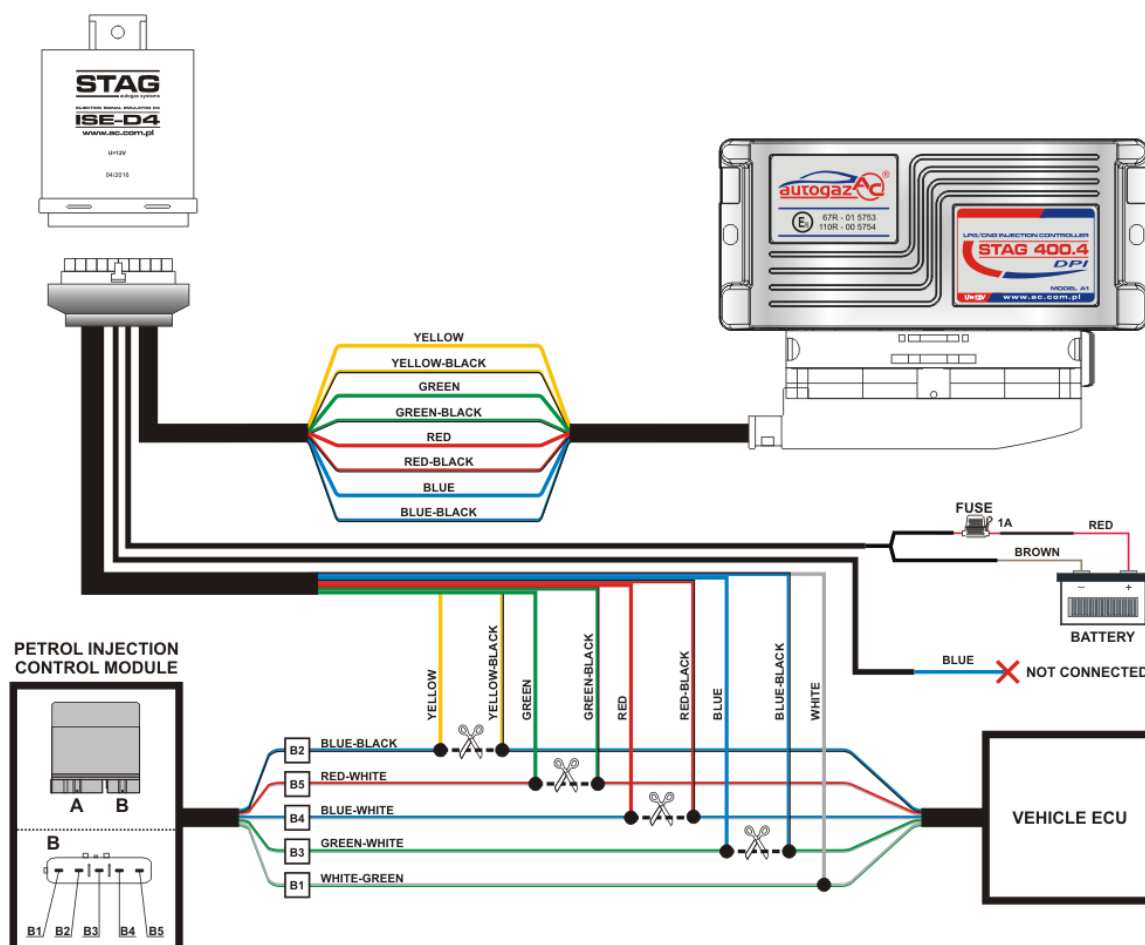

The ECU controller is located behind the glove box on the passenger side. The petrol injector controller is located inside the engine compartment. ISE-D4 The emulator should be installed close to the petrol injector controller due to easy access, according to the wiring diagram.

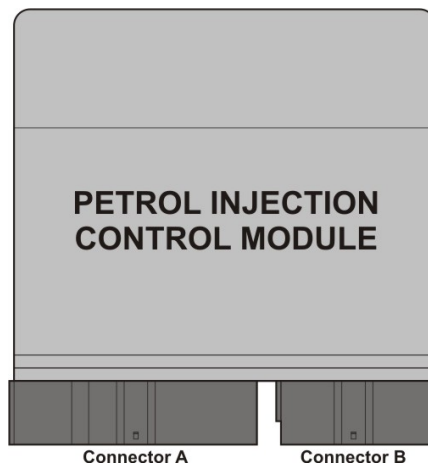
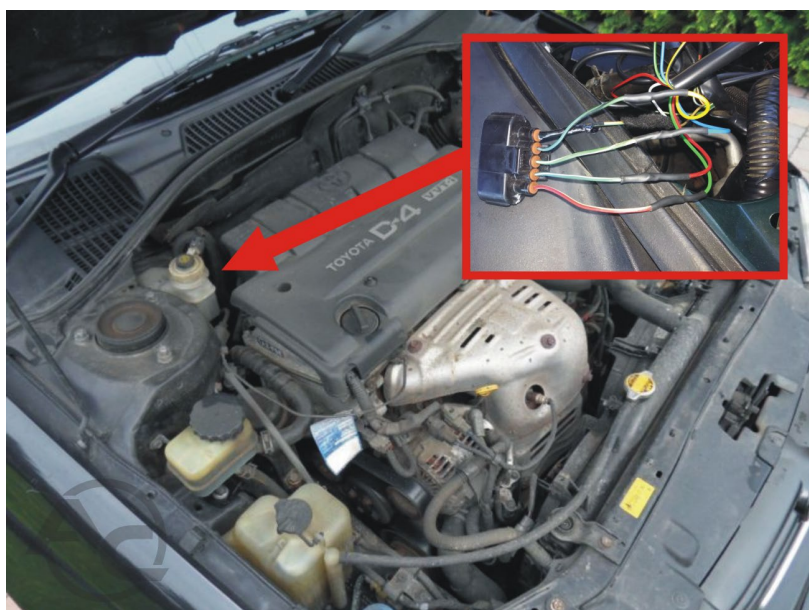

CONNECTORS VIEW

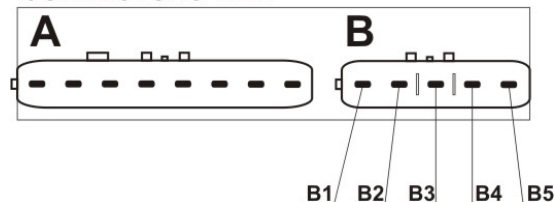

The view of the harness connectors for the petrol injection controller.

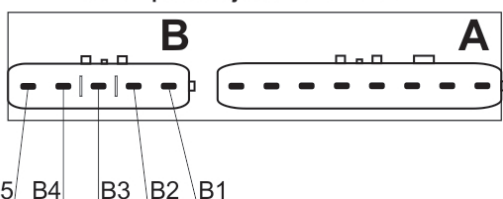

STAG wire colour	Connection description	Petrol injection control module pin and colour of the wire
Yellow	Petrol injector 1 - to the Petrol injection control module	B2
Yellow-black	Petrol injector 1 - from vehicle's ECU	(Blue-black)
Green	Petrol injector 2 - to the Petrol injection control module	B5
Green-black	Petrol injector 2 - from vehicle's ECU	(Red-white)
Red	Petrol injector 3 - to the Petrol injection control module	B4
Red-black	Petrol injector 3 - from vehicle's ECU	(Blue-white)
Blue	Petrol injector 4 - to the Petrol injection control module	B3
Blue-black	Petrol injector 4 - from vehicle's ECU	(Green-white)
White	Signal wire connected between the Petrol injection control module and vehicle's ECU	B1 (White-green)

NOTE: If the wire colors are not compatible with the table, you should pay attention to the pin numbers of petrol injection controller.

3. Fuel pressure sensor emulation method

Connection should be made close to the ECU controller (the glove box on the passenger side should be dismantled). Connection should be made in line with the table below.

STAG wire colour	Connection description	Colour of the pressure sensor wire and the ECU controller pin
Yellow	To the pressure sensor	PIN-B13 PINK AND BLUE
Green	To the ECU controller	

4. Dedicated connections

4.1 OBD communication connection (at OBD connector)

STAG wire colour	OBD connection pin No.
ORANGE AND GREEN	7
ORANGE	15

4.2 Standard connections

Signal	STAG wire colour	Connection
RPM	Brown	IGNITION COIL
Plus downstream ignition	Red / Red-black	IGNITION SWITCH

NOTE: If the wire colors are not compatible with the table, you should pay attention to the pin numbers of ECU controller.

5. Additional information

5.1 Location of the petrol controller

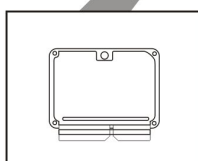

5.2 Description of petrol controller connections

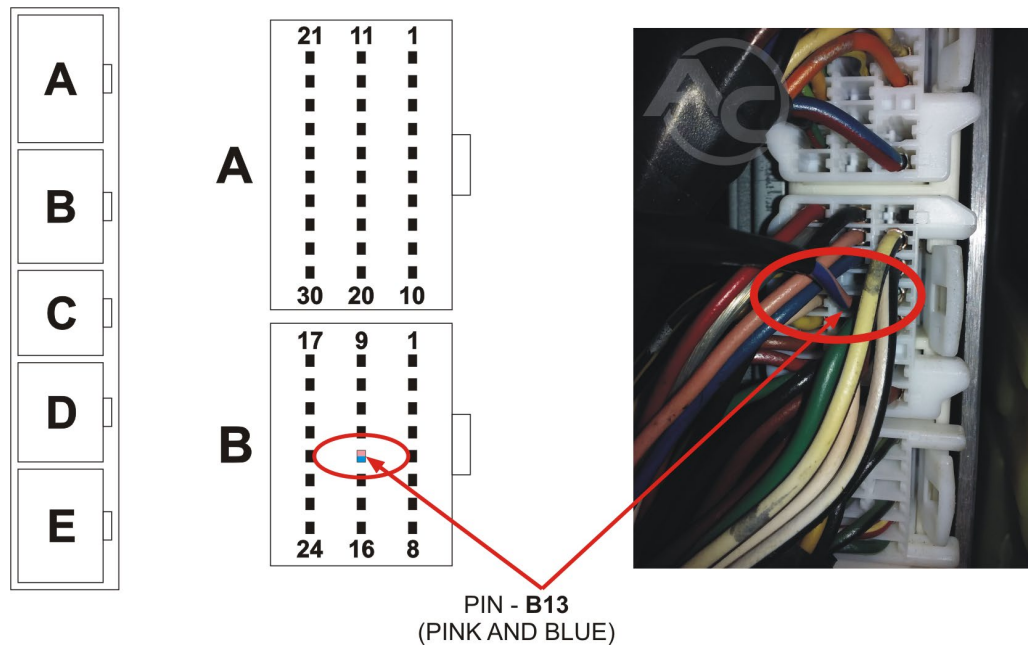

EAC



Указания по монтажу
STAG 400 DPI

1AZ-FSE

2.0 VVTi D4, 150KM, 110kW, Toyota Avensis I,
кузов T22, до 2003

Модель контроллера STAG	STAG 400.4 DPI model A1 + Emulator ISE-D4
Калибровочный код в AcStag	Toyota 1AZ-FSE(2.0 VVTi D4)
Редакция документа	Rev. 47



AC S.A.

15-182 Białystok, ul. 42 Pułku Piechoty 50
tel. +48 85 743 81 00, fax +48 85 653 93 83
www.ac.com.pl | info@ac.com.pl

Исключительно надо монтировать инжекторы и редукторы производства AC-R01/R02, W02/W03

Двигатель, поддерживаемый моделью контроллера, доступен в списке на веб-сайте

<http://www.ac.com.pl/ru-serwisy-stag400DPI>

1. Монтаж сопел газовых форсунок.

Подготовьте отверстия под сопла газовых форсунок, как представлено на рисунке. Используйте направленные сопла, вкрученные в подающие каналы без клапанов притока воздуха.

Предлагаемое использование компонентов газовой установки :

- инжекторы AC W02 с размером сопла 2,2 мм.
- Редуктор R02,
- Эмулятор ISE-D4



2. Эмуляция бензиновых форсунок.

Эмуляцию бензиновых форсунок следует выполнить с использованием выделенного эмулятора сигнала впрыска бензина, ISE-D4 согласно инструкции данного эмулятора. Инструкция доступна на странице www.ac.com.pl и в установочной папке программы AcStag.

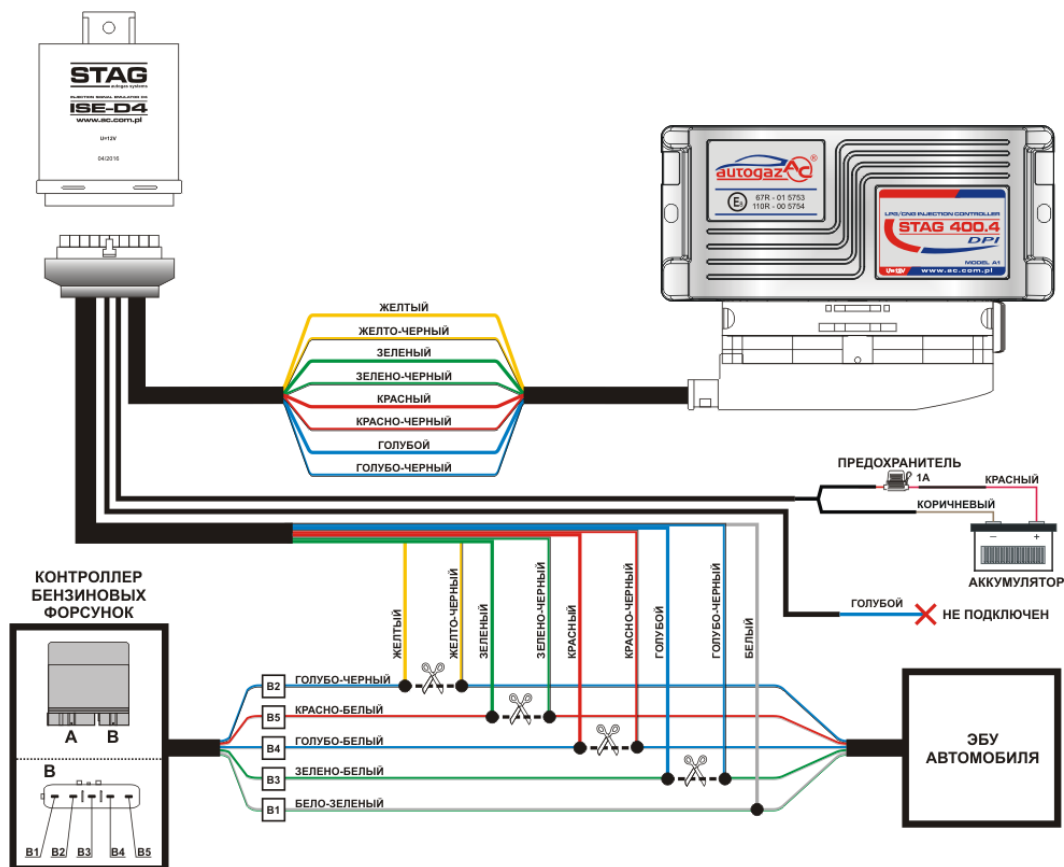

Контроллер ЭБУ транспортного средства находится за бардачком со стороны пассажира. Контроллер бензиновых форсунок находится в отсеке двигателя. Эмулятор ISE-D4 установите согласно схеме, рядом с контроллером бензиновых форсунок, чтобы облегчить к нему свободный доступ.

AC S.A. все права защищены. Запрещается копирование, публикация, распространение, предоставление кому-либо и использование любым иным образом полностью либо частично данных, содержащихся в настоящем документе, в частности, фотографий, чертежей, иллюстраций, товарных знаков и т.п. под угрозой уголовной и гражданской ответственности.

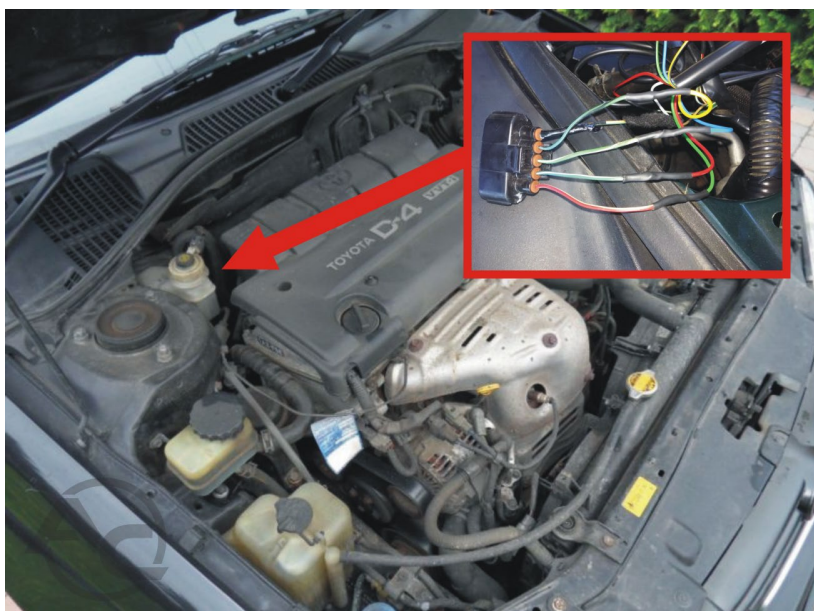

РАЗЪЁМ А РАЗЪЁМ В
Вид разъёма контроллера бензиновых форсунок

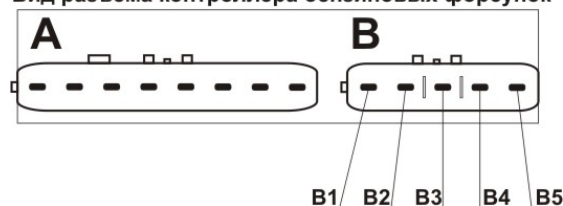

Вид разъемов жгута контроллера бензиновых инжекторов.

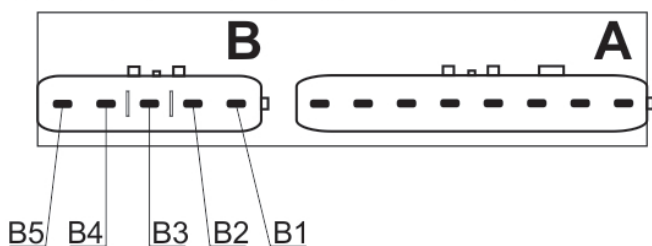

Цвет провода STAG	Описание подсоединения	Контакт контроллера бензиновых форсунок и цвет провода
Желтый	Бензиновый инжектор 1 - к контроллера бензиновых форсунок	B2
Желто-черный	Бензиновый инжектор 1 - к ECU автомобиля	(Голубо-черный)
Зеленый	Бензиновый инжектор 2 - к контроллера бензиновых форсунок	B5
Зелено-черный	Бензиновый инжектор 2 - к ECU автомобиля	(Красно-белый)
Красный	Бензиновый инжектор 3 - к контроллера бензиновых форсунок	B4
Красно-черный	Бензиновый инжектор 3 - к ECU автомобиля	(Голубо-белый)
Синий	Бензиновый инжектор 4 - к контроллера бензиновых форсунок	B3
Сине-черный	Бензиновый инжектор 4 - к ECU автомобиля	(Зелено-белый)
Белый	Сигнальный провод припаяны между блоком управления бензиновых инжекторов а блоком управления двигателя.	B1 (Бело-зеленый)

ВНИМАНИЕ! Если цвета проводов не совпадают с таблицей, следует руководствоваться номерами пинов контроллера бензиновых форсунок.

3. Эмуляция датчика давления топлива.

Подключите рядом с контроллером ЭБУ (необходимо демонтировать бардачок со стороны пассажира). Выполните подключение согласно таблице.

Цвет провода STAG	Описание подключения	Цвет провода датчика давления и № pin контроллера ЭБУ
Желтый	К датчику давления	В13 РОЗОВО-СИНИЙ
Зеленый	К контроллеру ЭБУ	

4. Выделенные подключения.

4.1 Подключение к OBD (рядом с соединением OBD).

Цвет провода STAG	№ pin в соединении OBD
ОРАНЖЕВО-ЗЕЛЕНый	7
ОРАНЖЕВый	15

4.2. Стандартные подключения.

Сигнал	Цвет провода STAG	Подключение
Обороты	Коричневый	КАТУШКА ЗАЖИГАНИЯ
Плюс после зажигания	Красный / Красно-черный	ЗАМОК ЗАЖИГАНИЯ

ПРИМЕЧАНИЕ: Если цвета проводов не совпадают с таблицей, следует руководствоваться номерами пинов блока управления ECU.

5. Дополнительная информация.

5.1 Расположение бензинового контроллера.

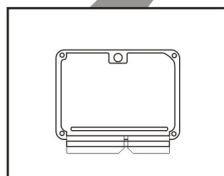

5.2 Описание подключений бензинового контроллера.

